

FFGROUP[®]

QUALITY POWER TOOLS



ID 750 PRO

EN

ORIGINAL INSTRUCTIONS

FR

NOTICE ORIGINALE

IT

ISTRUZIONI ORIGINALI

EL

ΕΓΧΕΙΡΙΔΙΟ ΟΔΗΓΙΩΝ ΧΡΗΣΗΣ

SR

ORIGINALNO UPUTSTVO ZA RAD

RO

INSTRUCȚIUNI DE FOLOSIRE ORIGINALE

BG

ОРИГИНАЛНО РЪКОВОДСТВО ЗА ЕКСПЛОАТАЦИЯ

EN	IMPACT DRILL	04
FR	PERCEUSE À PERCUSSION	07
IT	TRAPANO A PERCUSSIONE	11
EL	ΚΡΟΥΣΤΙΚΟ ΔΡΑΠΑΝΟ	15
SR	VIBRACIONA BUŠILICA	19
RO	MAȘINĂ DE GĂURIT CU PERCUȚIE	22
BG	УДАРНА БОРМАШИНА	26

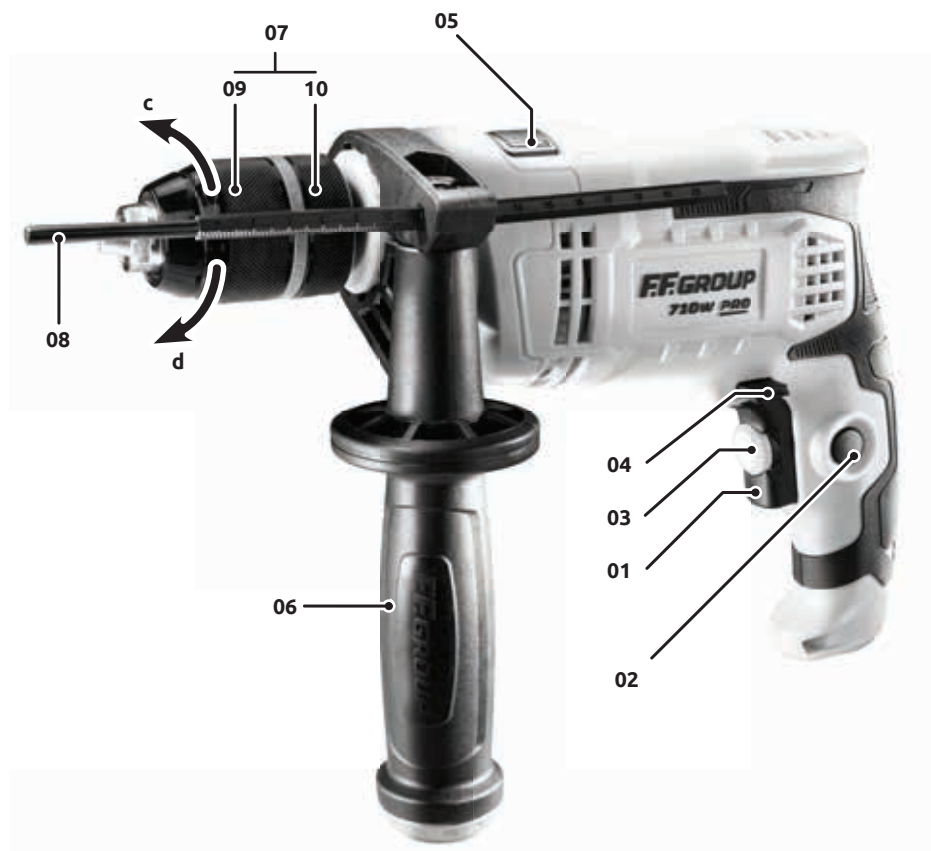

ENGLISH

GENERAL POWER TOOL SAFETY WARNINGS

Read all safety warnings and all instructions. Failure to follow the warnings and instructions may result in electric shock, fire and/or serious injury. Save all warnings and instructions for future reference. The term "power tool" in the warnings refers to your mains-operated (corded) power tool or battery-operated (cordless) power tool.

WORK AREA

- Keep work area clean and well lit. Cluttered or dark areas invite accidents.
- Do not operate power tools in explosive atmospheres, such as in the presence of flammable liquids, gases or dust. Power tools create sparks which may ignite the dust or fumes.
- Keep children and bystanders away while operating a power tool. Distractions can cause you to lose control.

ELECTRICAL SAFETY

- Power tool plugs must match the outlet. Never modify the plug in any way. Do not use any adapter plugs with earthed (grounded) power tools. Unmodified plugs and matching outlets will reduce risk of electric shock.
- Avoid body contact with earthed or grounded surfaces, such as pipes, radiators, ranges and refrigerators. There is an increased risk of electric shock if your body is earthed or grounded.
- Do not expose power tools to rain or wet conditions. Water entering a power tool will increase the risk of electric shock.
- Do not abuse the cord. Never use the cord for carrying, pulling or unplugging the power tool. Keep cord away from heat, oil, sharp edges and moving parts. Damaged or entangled cords increase the risk of electric shock.
- When operating a power tool outdoors, use an extension cord suitable for outdoor use. Use of a cord suitable for outdoor use reduces the risk of electric shock.
- If operating a power tool in a damp location is unavoidable, use a residual current device (RCD) protected supply. Use of an RCD reduces the risk of electric shock.

PERSONAL SAFETY

- Stay alert, watch what you are doing and use common sense when operating a power tool. Do not use a power tool while you are tired or under the influence of drugs, alcohol or medication. A moment of inattention while operating power tools may result in serious personal injury.
- Use personal protective equipment. Always wear eye protection. Protective equipment such as dust mask, non-skid safety shoes, hard hat, or hearing protection used for appropriate conditions will reduce personal injuries.
- Prevent unintentional starting. Ensure the switch is in the off-position before connecting to power source and/or battery pack, picking up or carrying the tool. Carrying power tools with your finger on the switch or energizing power tools that have the switch on invites accidents.
- Remove any adjusting key or wrench before turning the power tool on. A wrench or a key left attached to a rotating part of the power tool may result in per-

sonal injury.

- Do not overreach. Keep proper footing and balance at all times. This enables better control of the power tool in unexpected situations.
- Dress properly. Do not wear loose clothing or jewelry. Keep your hair, clothing and gloves away from moving parts. Loose clothes, jewelry or long hair can be caught in moving parts.
- If devices are provided for the connection of dust extraction and collection facilities, ensure these are connected and properly used. Use of dust collection can reduce dust-related hazards.

POWER TOOL USE AND CARE

- Do not force the power tool. Use the correct power tool for your application. The correct power tool will do the job better and safer at the rate for which it was designed.
- Do not use the power tool if the switch does not turn it on and off. Any power tool that cannot be controlled with the switch is dangerous and must be repaired.
- Disconnect the plug from the power source and/or the battery pack from the power tool before making any adjustments, changing accessories, or storing power tools. Such preventive safety measures reduce the risk of starting the power tool accidentally.
- Store idle power tools out of the reach of children and do not allow persons unfamiliar with the power tool or these instructions to operate the power tool. Power tools are dangerous in the hands of untrained users.
- Maintain power tools. Check for misalignment or binding of moving parts, breakage of parts and any other condition that may affect the power tool's operation. If damaged, have the power tool repaired before use. Many accidents are caused by poorly maintained power tools.
- Keep cutting tools sharp and clean. Properly maintained cutting tools with sharp cutting edges are less likely to bind and are easier to control.
- Use the power tool, accessories and tool bits etc. in accordance with these instructions, taking into account the working conditions and the work to be performed. Use of the power tool for operations different from those intended could result in a hazardous situation.

SERVICE

Have your power tool serviced by a qualified repair person using only identical replacement parts. This will ensure that the safety of the power tool is maintained.

SPECIFIC SAFETY REQUIREMENTS FOR DRILLS

- Wear ear protectors when impact drilling.
- Hold the power tool by insulated gripping surfaces when performing an operation where the cutting accessory may contact hidden wiring or its own cord. Cutting accessory contacting a "live" wire may make exposed metal parts of the power tool "live" and could give the operator an electric shock.
- Switch off the power tool immediately when the tool insert jams. Be prepared for high reaction torque that can cause kickback. The tool insert jams when:
 - the power tool is subject to overload or
 - it becomes wedged in the workpiece.
- When working with the machine, always hold it firmly

with both hands and provide for a secure stance. The power tool is guided more secure with both hands.

- ▶ Use suitable detectors to find hidden utility lines or call the local utility company for assistance (contact with electric lines can lead to fire or electrical shock; damaging a gas line can result in an explosion; penetrating a water pipe will cause property damage or an electrical shock).
- ▶ Secure the workpiece (a workpiece clamped with clamping devices or in a vice is held more securely than by hand).
- ▶ Always wait until the machine has come to a complete stop before placing it down. The tool insert can jam and lead to loss of control over the power tool.

CONNECTION TO THE POWER SUPPLY

Make sure the power supply information on the machine's rating plate are compatible with the power supply you intend to connect it to.

This appliance is Class II* and is designed for connection to a power supply matching that detailed on the rating label and compatible with the plug fitted. If an extension lead is required, use an approved and compatible lead rated for this appliance. Follow all the instruction supplied with the extension lead.

*Double insulated (□): This product requires no earth connection as supplementary insulation is applied to the basic insulation to protect against electric shock in the event of failure of the basic insulation.

GUIDELINES FOR USING EXTENSION CORDS

- ▶ Make sure your extension cord is in good condition. When using an extension cord, be sure to use one heavy enough to carry the current your product will draw. An undersized cord will cause a drop in line voltage resulting in loss of power and overheating.
- ▶ Always replace a damaged extension cord or have it repaired by a qualified person before using it.
- ▶ Protect your extension cords from sharp objects, excessive heat and damp/wet areas.
- ▶ Use a separate electrical circuit for your tools. This circuit should be protected with the appropriate time-delayed fuse. Before connecting the motor to the power line, make sure the switch is in the OFF position and the electric voltage is rated the same as the voltage stamped on the motor nameplate. Running at a lower voltage will damage the motor.

PRODUCT SPECIFICATIONS

INTENDED USE

The machine is intended for impact drilling in brick, concrete and stone as well as for drilling in wood, metal and plastic. Machines with electronic control and right/left rotation are also suitable for screw-driving and thread-cutting.

TECHNICAL DATA

Article number	41338	
Model	ID 750 PRO	
Rated voltage	V	220-240
	Hz	50/60
Rated Power Input	W	750

No-load speed	min ⁻¹	0-3.000
Impact Rate	min ⁻¹	0-48.000
Chuck Capacity	mm	1,5 - 13
Weight	kg	2,2

Max. drilling diameter:

Steel	mm	10
Concrete	mm	13
Wood	mm	30

Sound emission values determined according to EN 60745-1

Typically the A-weighted noise levels of the product are:

Sound pressure level	dB(A)	89,7
Sound power level	dB(A)	100,7
Uncertainty K	dB	3

Vibration total values a_h (triax vector sum) and uncertainty K determined according to EN 60745-1

Vibration level max:

a_h	m/s ²	12,7
K	m/s ²	1,5

IDENTIFICATION

1. On/Off switch
2. Lock-on button for On/Off switch
3. Thumbwheel for speed selection
4. Rotational direction switch
5. "Drilling/Impact Drilling" selector switch
6. Auxiliary handle
7. Keyless chuck
8. Depth stop

AUXILIARY HANDLE (06)

Operate your machine only with the auxiliary handle. The auxiliary handle can be set in 10 positions to achieve a safe and low-fatigue working stance. Turn the bottom part of the auxiliary handle and push the auxiliary handle forward until you can pivot it to the desired position. Then pull the auxiliary handle back again and tighten it by turning the bottom part of the auxiliary handle.

ADJUSTING THE DRILLING DEPTH

The required drilling depth can be set with the depth stop (08). Loosen the auxiliary handle and insert the depth stop rod. Pull out the depth stop until the distance between the tip of the drill bit and the tip of the depth stop corresponds with the desired drilling depth. Retighten the auxiliary handle again.

CHANGING THE TOOL

 **Wear protective gloves when changing the tool. The drill chuck can become very hot during longer work periods.**

- ▶ Hold the rear sleeve (10) of the keyless chuck (07) tight and turn the front sleeve (09) in rotation direction (c), until the tool can be inserted.
- ▶ Insert the tool.
- ▶ Hold the rear sleeve (10) of the keyless chuck (07) tight and firmly turn the front sleeve (09) in rotation

direction **(d)** by hand until the locking action is no longer heard. This automatically locks the drill chuck.

- The locking is released again to remove the tool when the front sleeve **(09)** is turned in the opposite direction.

SCREWDRIVER TOOLS

When working with screwdriver bits, a universal bit holder should always be used. Use only screwdriver bits that fit the screw head. For driving screws, always position the "Drilling/Impact Drilling" selector switch **(05)** to the "Drilling" mode.



OPERATION

REVERSING THE ROTATIONAL DIRECTION

The rotational direction switch **(04)** is used to reverse the rotational direction of the machine. However, this is not possible with the On/Off switch **(01)** actuated.

- **Right rotation:** For drilling and screwing in screws, push the rotational direction switch **(04)** toward the left.
- **Left rotation:** For loosening and unscrewing screws and nuts, push the rotational direction switch **(04)** toward the right.

SETTING THE OPERATING MODE

- **Drilling and Screwdriving:** Set the selector switch **(05)** to the "Drilling" symbol .
 - **Impact Drilling:** Set the selector switch **(05)** to the "Impact drilling" symbol .
- The selector switch engages noticeably and can also be actuated with the machine running.

SWITCHING ON AND OFF

- To start the machine, press the On/Off switch **(01)** and keep it pressed.
- To lock the pressed On/Off switch **(01)**, press the lock-on button **(02)**.
To switch off the machine, release the On/Off switch **(01)** or when it is locked with the lock-on button **(02)**, briefly press the On/Off switch **(01)** and then release it.

ADJUSTING THE SPEED/IMPACT RATE

The speed/impact rate of the switched on power tool can be variably adjusted, depending on how far the On/Off switch **(01)** is pressed. Light pressure on the On/Off switch **(01)** results in low speed/impact rate. Further pressure on the switch increases the speed/impact rate.

PRESELECTING THE SPEED/IMPACT RATE

With the thumbwheel for speed preselection **(03)**, the required speed/impact rate can be preselected even during operation. The required speed/impact rate depends on the material and the working conditions, and can be determined through practical testing.

MAINTENANCE

Regular inspection and cleaning reduces the necessity for maintenance operations and will keep your tool in good working condition. The motor must be correctly ventilated during tool operation. For this reason avoid blocking the air inlets.

ENVIRONMENTAL PROTECTION

 Recycle raw materials instead of disposing as waste. Machine, accessories and packaging should be sorted for environment - friendly recycling. The plastic components are labeled for categorized recycling.

EXPLANATION OF SYMBOLS



Double insulation



For indoor use only. Do not expose to rain.



Wear eye protection.



Damage to lungs if an effective dust mask is not worn.



Wear protective gloves



Damage to hearing if effective hearing protection is not worn.



To reduce the risk of injury, the user must read and understand this manual before using this product.



Important!



Conforms to relevant safety standards

GUARANTEE

This product is warranted in accordance with the legal/country specific regulations, effective from the date of purchase by the first user. Damage attributable to normal wear and tear, overload or improper handling will be excluded from the guarantee. In case of a claim, please send the machine, completely assembled, to your dealer or the service Centre for electric power tools.

DECLARATION OF CONFORMITY

- We declare under our sole responsibility that this product is in conformity with the following standards or standardized documents: EN 60745-1, EN 60745-2-1, in accordance with the provisions of the directives 2006/42/EC.
- **Technical File at:**
FF GROUP TOOL INDUSTRIES S.A.,
19300, Aspropyrgos - Greece

Loudovikos Tsirigiotis
Operations & Engineering



FF GROUP TOOL INDUSTRIES S.A., 19300
Aspropyrgos - Greece. 4/05/2018

FRANÇAIS

AVERTISSEMENTS DE SÉCURITÉ GÉNÉRAUX POUR L'OUTIL

Lire tous les avertissements de sécurité et toutes les instructions. Ne pas suivre les avertissements et instructions peut donner lieu à un choc électrique, un incendie et/ou une blessure sérieuse. Conserver tous les avertissements et toutes les instructions pour pouvoir s'y reporter ultérieurement. Le terme «outil» dans les avertissements fait référence à votre outil électrique alimenté par le secteur (avec cordon d'alimentation) ou votre outil fonctionnant sur batterie (sans cordon d'alimentation).

SÉCURITÉ DE LA ZONE DE TRAVAIL

- Conserver la zone de travail propre et bien éclairée. Les zones en désordre ou sombres sont propices aux accidents.
- Ne pas faire fonctionner les outils électriques en atmosphère explosive, par exemple en présence de liquides inflammables, de gaz ou de poussières. Les outils électriques produisent des étincelles qui peuvent enflammer les poussières ou les fumées.
- Maintenir les enfants et les personnes présentes à l'écart pendant l'utilisation de l'outil. Les distractions peuvent vous faire perdre le contrôle de l'outil.

SÉCURITÉ ÉLECTRIQUE

- Il faut que les fiches de l'outil électrique soient adaptées au socle. Ne jamais modifier la fiche de quelque façon que ce soit. Ne pas utiliser d'adaptateurs avec des outils à branchement de terre. Des fiches non modifiées et des socles adaptés réduiront le risque de choc électrique.
- Éviter tout contact du corps avec des surfaces reliées à la terre telles que les tuyaux, les radiateurs, les cuisinières et les réfrigérateurs. Il existe un risque accru de choc électrique si votre corps est relié à la terre.
- Ne pas exposer les outils à la pluie ou à des conditions humides. La pénétration d'eau à l'intérieur d'un outil augmentera le risque de choc électrique.
- Ne pas maltraiter le cordon. Ne jamais utiliser le cordon pour porter, tirer ou débrancher l'outil. Maintenir le cordon à l'écart de la chaleur, du lubrifiant, des arêtes ou des parties en mouvement. Les cordons endommagés ou emmêlés augmentent le risque de choc électrique.
- Lorsqu'on utilise un outil à l'extérieur, utiliser un prolongateur adapté à l'utilisation extérieure. L'utilisation d'un cordon adapté à l'utilisation extérieure réduit le risque de choc électrique.
- Si l'usage d'un outil dans un emplacement humide est inévitable, utiliser une alimentation protégée par un dispositif à courant différentiel résiduel (RCD). L'usage d'un RCD réduit le risque de choc électrique.

SÉCURITÉ DES PERSONNES

- Rester vigilant, regarder ce que vous êtes en train de faire et faire preuve de bon sens dans l'utilisation de l'outil. Ne pas utiliser un outil lorsque vous êtes fatigué ou sous l'emprise de drogues, d'alcool ou de médicaments. Un moment d'inattention en cours d'utilisation d'un outil peut entraîner des blessures graves des personnes.

- Utiliser un équipement de sécurité. Toujours porter une protection pour les yeux. Les équipements de sécurité tels que les masques contre les poussières, les chaussures de sécurité antidérapantes, les casques ou les protections acoustiques utilisés pour les conditions appropriées réduiront les blessures des personnes.
- Éviter tout démarrage intempestif. S'assurer que l'interrupteur est en position arrêt avant de brancher l'outil au secteur et/ou au bloc de batteries, de le ramasser ou de le porter. Porter les outils en ayant le doigt sur l'interrupteur ou brancher des outils dont l'interrupteur est en position marche est source d'accidents.
- Retirer toute clé de réglage avant de mettre l'outil en marche. Une clé laissée fixée sur une partie tournante de l'outil peut donner lieu à des blessures de personnes.
- Ne pas se précipiter. Garder une position et un équilibre adaptés à tout moment. Cela permet un meilleur contrôle de l'outil dans des situations inattendues.
- S'habiller de manière adaptée. Ne pas porter de vêtements amples ou de bijoux. Garder les cheveux, les vêtements et les gants à distance des parties en mouvement. Des vêtements amples, des bijoux ou les cheveux longs peuvent être pris dans des parties en mouvement.
- Si des dispositifs sont fournis pour le raccordement d'équipements pour l'extraction et la récupération des poussières, s'assurer qu'ils sont connectés et correctement utilisés. Utiliser des collecteurs de poussière peut réduire les risques dus aux poussières.

UTILISATION ET ENTRETIEN DE L'OUTIL

- Ne pas forcer l'outil. Utiliser l'outil adapté à votre application. L'outil adapté réalisera mieux le travail et de manière plus sûre au régime pour lequel il a été construit.
- Ne pas utiliser l'outil si l'interrupteur ne permet pas de passer de l'état de marche à arrêt et vice versa. Tout outil qui ne peut pas être commandé par l'interrupteur est dangereux et il faut le faire réparer.
- Débrancher la fiche de la source d'alimentation en courant et/ou le bloc de batteries de l'outil avant tout réglage, changement d'accessoires ou avant de ranger l'outil. De telles mesures de sécurité préventives réduisent le risque de démarrage accidentel de l'outil.
- Conserver les outils à l'arrêt hors de la portée des enfants et ne pas permettre à des personnes ne connaissant pas l'outil ou les présentes instructions de le faire fonctionner. Les outils sont dangereux entre les mains d'utilisateurs novices.
- Observer la maintenance de l'outil. Vérifier qu'il n'y a pas de mauvais alignement ou de blocage des parties mobiles, des pièces cassées ou toute autre condition pouvant affecter le fonctionnement de l'outil. En cas de dommages, faire réparer l'outil avant de l'utiliser. De nombreux accidents sont dus à des outils mal entretenus.
- Garder affûtés et propres les outils permettant de couper. Des outils destinés à couper correctement entretenus avec des pièces coupantes tranchantes sont moins susceptibles de bloquer et sont plus faciles à contrôler.
- Utiliser l'outil, les accessoires et les lames etc., conformément à ces instructions, en tenant compte des conditions de travail et du travail à réaliser. L'utilisation de l'outil pour des opérations différentes de celles pré-

vues pourrait donner lieu à des situations dangereuses.

MAINTENANCE ET ENTRETIEN

Faire entretenir l'outil par un réparateur qualifié utilisant uniquement des pièces de rechange identiques. Cela assurera que la sécurité de l'outil est maintenue.

AVERTISSEMENTS DE SÉCURITÉ POUR LA PERCEUSE

- Porter des protecteurs d'oreilles lors du perçage avec des perceuses à percussion.
- Tenir l'outil par les surfaces de préhension isolées, lors de la réalisation d'une opération au cours de laquelle l'organe de coupe peut entrer en contact avec un câblage non apparent ou son propre cordon d'alimentation. Le contact avec un fil « sous tension » peut également mettre « sous tension » les parties métalliques exposées de l'outil électrique et provoquer un choc électrique sur l'opérateur.
- Arrêtez immédiatement l'appareil électrique lorsque l'outil coince. Attendez-vous à des couples de réaction importants causant un contrecoup. L'outil se bloque lorsque :
 - l'appareil électrique est surchargé ou
 - lorsqu'il coince dans la pièce à travailler.
- Toujours bien tenir l'outil électroportatif des deux mains et veiller à toujours garder une position de travail stable. Avec les deux mains, l'outil électroportatif est guidé de manière plus sûre.
- Utiliser des détecteurs appropriés afin de déceler des conduites cachées ou consulter les entreprises d'approvisionnement locales. Un contact avec des lignes électriques peut provoquer un incendie ou un choc électrique. Un endommagement d'une conduite de gaz peut provoquer une explosion. La perforation d'une conduite d'eau provoque des dégâts matériels et peut provoquer un choc électrique.
- Bloquer la pièce à travailler. Une pièce à travailler serrée par des dispositifs de serrage appropriés ou dans un étau est fixée de manière plus sûre que tenue dans les mains.
- Avant de déposer l'outil électroportatif, attendre que celui-ci soit complètement à l'arrêt. L'outil risque de se coincer, ce qui entraînerait une perte de contrôle de l'outil électroportatif.

BRANCHEMENT SUR L'ALIMENTATION

Assurez-vous que les informations sur l'alimentation indiquées sur la plaque signalétique de la machine, soient compatibles avec l'alimentation à laquelle vous avez l'intention de la brancher. Cet appareil est de Classe II* et est prévu pour être raccordé à une alimentation correspondant à celle indiquée sur l'étiquette, et compatible avec la prise de courant installée. Si une rallonge est nécessaire, utilisez un fil approuvé et compatible pour cet appareil. Suivez toutes les instructions fournies avec la rallonge.

*Double isolation  : Ce produit ne nécessite aucune mise à la terre car l'isolation principale est équipée d'une isolation supplémentaire, pour protéger contre les électrocutions en cas de défaillance de l'isolation principale.

CONSEILS D'UTILISATION DES RALLONGES

- Assurez-vous que votre rallonge soit en bon état. Lorsque vous utilisez une rallonge, assurez-vous d'en

utiliser une assez résistante pour faire circuler le courant que le rabot consommera. Un cordon sous-dimensionné provoquera une chute de tension, entraînant une perte de puissance et une surchauffe.

- Remplacez toujours une rallonge endommagée, ou faites-la réparer par une personne qualifiée avant de l'utiliser.
- Protégez vos rallonges des objets pointus, de la chaleur excessive et des zones humides / mouillées.
- Utilisez un autre circuit électrique pour vos outils. Ce circuit doit être protégé grâce à un fusible à fusion lente. Avant de brancher le moteur à l'alimentation, assurez-vous que l'interrupteur soit sur la position OFF, et que la tension électrique soit la même que celle indiquée sur la plaque signalétique du moteur. Faire fonctionner le moteur sur une tension d'une valeur inférieure, l'endommagera.

SPÉCIFICATIONS DU PRODUIT

UTILISATION PRÉVUE

L'appareil est conçu pour le perçage à percussion dans la brique, le béton et dans la pierre naturelle ainsi que pour le perçage dans le bois, le métal, la céramique et les matières plastiques. Les appareils avec réglage électronique et rotation droite/gauche sont également appropriés pour le vissage et le filetage.

SPÉCIFICATIONS TECHNIQUES

Art N°	41338	
Modèle	ID 750 PRO	
Tension nominale	V	220-240
	Hz	50/60
Puissance nominale absorbée	W	750
Vitesse à vide	min ⁻¹	0-3.000
Nombre de chocs	min ⁻¹	0-48.000
Mandrin	mm	1,5 - 13
Poids	kg	2,2
Diamètre de perçage max. :		
Acier	mm	10
Béton	mm	13
Bois	mm	30
Valeurs d'émissions sonores déterminées selon la norme EN 60745-1		
Les mesures réelles (A) des niveaux sonores de l'appareil sont:		
Niveau de pression acoustique	dB(A)	89,7
Niveau d'intensité acoustique	dB(A)	100,7
Incertitude K	dB	3
Valeurs totales des vibrations ah (somme vectorielle des trois axes directionnels) et incertitude K relevées conformément à la norme EN 60745-1		
Niveau de vibration:		
a _h	m/s ²	12,7
K	m/s ²	1,5

IDENTIFICATION

1. Interrupteur Marche/Arrêt
2. Bouton de blocage de l'interrupteur Marche/Arrêt
3. Molette de présélection de la vitesse
4. Commutateur du sens de rotation
5. Commutateur «Perçage/Perçage à percussion»
6. Poignée supplémentaire
7. Mandrin automatique
8. Butée de profondeur

POIGNÉE AUXILIAIRE (06)

Manipulez l'outil en utilisant seulement la poignée auxiliaire. La poignée auxiliaire peut être réglée sur 11 positions afin de travailler en toute sécurité avec un minimum de fatigue. Tournez la partie inférieure de la poignée auxiliaire et poussez-la vers l'avant jusqu'à ce qu'elle atteigne la position désirée. Ensuite, tirez la poignée auxiliaire et fixez-la en tournant la partie inférieure.

AJUSTEMENT DE LA PROFONDEUR DE PERÇAGE

La profondeur de perçage peut être fixée en utilisant la butée de profondeur (08). Desserrez la poignée auxiliaire et insérez la tige de butée de profondeur. Tirez la butée de profondeur jusqu'à ce que la distance entre l'extrémité du forêt et l'extrémité de la butée de profondeur corresponde à la profondeur de perçage désirée. Resserrez la poignée auxiliaire une nouvelle fois.

CHANGEMENT D'OUTIL

 **Portez des gants de protection lors du changement d'outil. En cas de travaux assez longs, le mandrin de perçage risque de s'échauffer fortement.**

- Tenez la douille arrière (10) du mandrin automatique (07) et ouvrez la douille avant et ouvrez la douille avant (09) dans le sens de rotation (c), jusqu'à ce que l'outil puisse être monté.
- Mettez en place l'outil.
- Tenez la douille arrière (10) du mandrin automatique (07) et tournez manuellement à fond la douille avant (09) dans le sens de rotation (d) jusqu'à ce qu'aucun clic ne se fasse entendre. Le mandrin de perçage se trouve alors verrouillé automatiquement.
- Le verrouillage peut être desserré lorsqu'on tourne la douille avant (09) en sens inverse afin d'enlever l'outil.

OUTILS DE VISSAGE

Lorsque des embouts sont utilisés, il est recommandé d'utiliser un porte-embout universel. N'utilisez que des embouts appropriés à la tête de vis. Pour visser, mettez toujours le commutateur «Perçage/Perçage à percussion» (05) sur le symbole «Perçage».

UTILISATION



SÉLECTION DU SENS DE ROTATION

Le commutateur de sens de rotation (04) permet d'inverser le sens de rotation de l'outil électroportatif. Ceci n'est cependant pas possible, quand l'interrupteur Marche/Arrêt (01) est en fonction.

- **Rotation droite:** Pour percer et visser, tournez le commutateur du sens de rotation (04) à gauche.

- **Rotation gauche:** Pour desserrer ou dévisser des vis et des écrous, tournez le commutateur du sens de rotation **(04)** à droite.

RÉGLAGE DU MODE DE FONCTIONNEMENT

- **Visser et percer:** Positionnez le commutateur **(05)** sur le symbole «Perçage» .
- **Perçage à percussion:** Positionnez le commutateur **(05)** sur le symbole «Perçage à percussion» . Le commutateur s'encliquette de façon perceptible et peut être actionné même pendant que le moteur est en marche.

MISE EN MARCHÉ/ARRÊT

- Pour mettre l'outil électroportatif en marche, appuyez sur l'interrupteur Marche/Arrêt **(01)** et maintenez-le appuyé.
- Pour bloquer l'interrupteur Marche/Arrêt en fonction **(01)**, appuyez sur le bouton de blocage **(02)**. Pour arrêter l'appareil électroportatif, relâchez l'interrupteur Marche/Arrêt **(01)** ou, s'il est bloqué par le bouton de blocage **(02)**, appuyez brièvement sur l'interrupteur Marche/Arrêt **(01)** puis relâchez-le.

RÉGLAGE DE LA VITESSE DE ROTATION/DE LA FRÉQUENCE DE FRAPPE

Vous pouvez régler en continu la vitesse de rotation/la fréquence de frappe de l'outil électroportatif en fonction de la pression exercée sur l'interrupteur de Marche/Arrêt **(01)**.

Une légère pression sur l'interrupteur Marche/Arrêt **(01)** entraîne une faible vitesse de rotation/fréquence de frappe. Plus la pression augmente, plus la vitesse de rotation/la fréquence de frappe est élevée.

PRÉRÉGLAGE DE LA VITESSE DE ROTATION/DE LA FRÉQUENCE DE FRAPPE

La molette de présélection de la vitesse de rotation **(03)**, permet de présélectionner la vitesse de rotation/la fréquence de frappe nécessaire (même durant l'utilisation de l'appareil). La vitesse de rotation/la fréquence de frappe dépend du matériau à travailler et des conditions de travail et peut être déterminée par des essais pratiques.

MAINTENANCE

Une inspection et un nettoyage réguliers minimisent la maintenance, et votre outil sera toujours en bon état. Le moteur doit être correctement ventilé lorsque vous utilisez l'outil. Pour cette raison évitez de boucher les aérations.

PROTECTION ENVIRONNEMENTALE



Recycler les matières premières au lieu de les éliminer comme des déchets. L'outil, les accessoires et les emballages doivent être triés afin d'assurer un recyclage respectueux de l'environnement. Les composants en plastique sont étiquetés afin d'assurer un recyclage adéquate.

EXPLICATION DES SYMBOLES



Double insulation



À usage intérieur uniquement. Ne pas exposer à la pluie.



Porter des lunettes de protection.



Domages aux poumons si un masque antipoussière efficace n'est pas porté.



Porter des gants de protection



Domages à l'audition si une protection auditive efficace n'est pas portée.



Afin de minimiser les risques de blessures, l'utilisateur doit lire et assimiler ce manuel avant d'utiliser ce produit.



Important!



Conforme aux normes de sécurité concernées

GARANTIE

Le produit est garanti conformément aux réglementations légales / nationales, à compter de la date d'achat par le premier utilisateur. Tout dommage attribuable à une usure normale, à une surcharge ou à une utilisation incorrecte de l'outil sera exclu de la garantie. En cas de réclamation, envoyer l'outil, intégralement assemblé, à votre revendeur ou à un Centre de réparation des outils électriques.

DÉCLARATION DE CONFORMITÉ

- Nous déclarons sous notre propre responsabilité que ce produit est en conformité avec les normes ou documents normalisés suivants: EN 60745-1, EN 60745-2-1, conforme aux réglementations 2006/42/EC.

▪ Dossier technique auprès de:

FF GROUP TOOL INDUSTRIES S.A.,
19300, Aspropyrgos-Greece

Loudovikos Tsirigiotis
Operations & Engineering



FF GROUP TOOL INDUSTRIES S.A., 19300
Aspropyrgos-Greece. 4/05/2018

ITALIANO

AVVERTENZE GENERALI DI PERICOLO PER ELETTROUTENSILI

Leggere tutte le avvertenze di pericolo e le istruzioni operative. In caso di mancato rispetto delle avvertenze di pericolo e delle istruzioni operative si potrà creare il pericolo di scosse elettriche, incendi e/o incidenti gravi. Conservare tutte le avvertenze di pericolo e le istruzioni operative per ogni esigenza futura. Il termine «elettroutensile» utilizzato nelle avvertenze di pericolo si riferisce ad utensili elettrici alimentati dalla rete (con linea di allacciamento) ed ad utensili elettrici alimentati a batteria (senza linea di allacciamento).

SICUREZZA DELL' AREA DI LAVORO

- ▶ Tenere la postazione di lavoro sempre pulita e ben illuminata. Il disordine oppure zone della postazione di lavoro non illuminate possono essere causa di incidenti.
- ▶ Evitare d'impiegare l'elettroutensile in ambienti soggetti al rischio di esplosioni nei quali si abbia presenza di liquidi, gas o polveri infiammabili. Gli elettroutensili producono scintille che possono far infiammare la polvere o i gas.
- ▶ Tenere lontani i bambini ed altre persone durante l'impiego dell'elettroutensile. Eventuali distrazioni potranno comportare la perdita del controllo sull'elettroutensile

SICUREZZA ELETTRICA

- ▶ La spina di allacciamento alla rete dell'elettroutensile deve essere adatta alla presa. Evitare assolutamente di apportare modifiche alla spina. Non impiegare spine adattatrici assieme ad elettroutensili dotati di collegamento a terra. Le spine non modificate e le prese adatte allo scopo riducono il rischio di scosse elettriche.
- ▶ Evitare il contatto fisico con superfici collegate a terra, come tubi, riscaldamenti, cucine elettriche e frigoriferi. Sussiste un maggior rischio di scosse elettriche nel momento in cui il corpo è messo a massa.
- ▶ Custodire l'elettroutensile al riparo dalla pioggia o dall'umidità. La penetrazione dell'acqua in un elettroutensile aumenta il rischio di una scossa elettrica.
- ▶ Non usare il cavo per scopi diversi da quelli previsti ed, in particolare, non usarlo per trasportare o per appendere l'elettroutensile oppure per estrarre la spina dalla presa di corrente. Non avvicinare il cavo a fonti di calore, olio, spigoli taglienti e neppure a parti della macchina che siano in movimento. I cavi danneggiati o aggrovigliati aumentano il rischio d'insorgenza di scosse elettriche.
- ▶ Qualora si voglia usare l'elettroutensile all'aperto, impiegare solo ed esclusivamente cavi di prolunga che siano adatti per l'impiego all'esterno. L'uso di un cavo di prolunga omologato per l'impiego all'esterno riduce il rischio d'insorgenza di scosse elettriche.
- ▶ Qualora non fosse possibile evitare di utilizzare l'elettroutensile in ambiente umido, utilizzare un interruttore di sicurezza. L'uso di un interruttore di sicurezza riduce il rischio di una scossa elettrica.

SICUREZZA DELLE PERSONE

- ▶ È importante concentrarsi su ciò che si sta facendo e maneggiare con giudizio l'elettroutensile durante le operazioni di lavoro. Non utilizzare mai l'elettroutensile in caso di stanchezza oppure quando ci si trovi sotto l'effetto di droghe, bevande alcoliche e medicinali. Un attimo di distrazione durante l'uso dell'elettroutensile può essere causa di gravi incidenti.
- ▶ Indossare sempre equipaggiamento protettivo individuale nonché occhiali protettivi. Indossando abbigliamento di protezione personale come la maschera per polveri, scarpe di sicurezza che non scivolino, elmetto di protezione oppure protezione acustica a seconda del tipo e dell'applicazione dell'elettroutensile, si riduce il rischio di incidenti.
- ▶ Evitare l'accensione involontaria dell'elettroutensile. Prima di collegarlo alla rete di alimentazione elettrica e/o alla batteria ricaricabile, prima di prenderlo oppure prima di iniziare a trasportarlo, assicurarsi che l'elettroutensile sia spento. Tenendo il dito sopra l'interruttore mentre si trasporta l'elettroutensile oppure collegandolo all'alimentazione di corrente con l'interruttore inserito, si vengono a creare situazioni pericolose in cui possono verificarsi seri incidenti.
- ▶ Prima di accendere l'elettroutensile togliere gli attrezzi di regolazione o la chiave inglese. Un accessorio oppure una chiave che si trovi in una parte rotante della macchina può provocare seri incidenti.
- ▶ Evitare una posizione anomala del corpo. Avere cura di mettersi in posizione sicura e di mantenere l'equilibrio in ogni situazione. In questo modo è possibile controllare meglio l'elettroutensile in caso di situazioni inaspettate.
- ▶ Indossare vestiti adeguati. Non indossare vestiti larghi, né portare bracciali e catenine. Tenere i capelli, i vestiti ed i guanti lontani da pezzi in movimento. Vestiti lenti, gioielli o capelli lunghi potranno impigliarsi in pezzi in movimento.
- ▶ In caso fosse previsto il montaggio di dispositivi di aspirazione della polvere e di raccolta, assicurarsi che gli stessi siano collegati e che vengano utilizzati correttamente. L'utilizzo di un'aspirazione polvere può ridurre lo svilupparsi di situazioni pericolose dovute alla polvere.

TRATTAMENTO ACCURATO ED USO CORRETTO DEGLI ELETTROUTENSILI

- ▶ Non sottoporre la macchina a sovraccarico. Per il proprio lavoro, utilizzare esclusivamente l'elettroutensile esplicitamente previsto per il caso. Con un elettroutensile adatto si lavora in modo migliore e più sicuro nell'ambito della sua potenza di prestazione.
- ▶ Non utilizzare mai elettroutensili con interruttori difettosi. Un elettroutensile con l'interruttore rotto è pericoloso e deve essere aggiustato.
- ▶ Prima di procedere ad operazioni di regolazione sulla macchina, prima di sostituire parti accessorie oppure prima di posare la macchina al termine di un lavoro, estrarre sempre la spina dalla presa della corrente e/o estrarre la batteria ricaricabile. Tale precauzione eviterà che l'elettroutensile possa essere messo in funzione involontariamente.
- ▶ Quando gli elettroutensili non vengono utilizzati, conservarli al di fuori del raggio di accesso di bambini. Non fare usare l'elettroutensile a persone che

non siano abituate ad usarlo o che non abbiano letto le presenti istruzioni. Gli elettroutensili sono macchine pericolose quando vengono utilizzati da persone non dotate di sufficiente esperienza.

- Eseguire la manutenzione dell'elettroutensile operando con la dovuta diligenza. Accertarsi che le parti mobili della macchina funzionino perfettamente, che non s'inceppino e che non ci siano pezzi rotti o danneggiati al punto da limitare la funzione dell'elettroutensile stesso. Prima di iniziare l'impiego, far riparare le parti danneggiate. Numerosi incidenti vengono causati da elettrotensili la cui manutenzione è stata effettuata poco accuratamente.
- Mantenere gli utensili da taglio sempre affilati e puliti. Gli utensili da taglio curati con particolare attenzione e con taglianti affilati s'inceppano meno frequentemente e sono più facili da condurre.
- Utilizzare l'elettroutensile, gli accessori opzionali, gli utensili per applicazioni specifiche ecc., sempre attenendosi alle presenti istruzioni. Così facendo, tenere sempre presente le condizioni di lavoro e le operazioni da eseguire. L'impiego di elettroutensili per usi diversi da quelli consentiti potrà dar luogo a situazioni di pericolo.

ASSISTENZA

Fare riparare l'elettroutensile solo ed esclusivamente da personale specializzato e solo impiegando pezzi di ricambio originali. In tale maniera potrà essere salvaguardata la sicurezza dell'elettroutensile.

ISTRUZIONI DI SICUREZZA PER TRAPANI ELETTRICI

- Usare la protezione acustica impiegando trapani battenti.
- Tenere l'elettroutensile per le superfici isolate dell'impugnatura qualora venissero effettuati lavori durante i quali l'accessorio potrebbe venire a contatto con cavi elettrici nascosti oppure con il cavo di alimentazione dell'elettroutensile stesso. Il contatto con un cavo sotto tensione può trasmettere la tensione anche alle parti metalliche dell'elettroutensile, causando una scossa elettrica.
- Spegnerne immediatamente l'elettroutensile quando l'utensile accessorio si blocca. Aspettarsi sempre alti momenti di reazione che possono provocare un contraccolpo. L'utensile accessorio si blocca quando:
 - l'elettroutensile è sottoposto a sovraccarico oppure
 - prende angolature improprie nel pezzo in lavorazione.
- Durante le operazioni di lavoro è necessario tenere l'elettroutensile sempre con entrambe le mani ed adottare una posizione di lavoro sicura. Utilizzare con sicurezza l'elettroutensile tenendolo sempre con entrambe le mani.
- Al fine di rilevare linee di alimentazione nascoste, utilizzare adatte apparecchiature di ricerca oppure rivolgersi alla locale società erogatrice. Un contatto con linee elettriche può provocare lo sviluppo di incendi e di scosse elettriche. Danneggiando linee del gas si può creare il pericolo di esplosioni. Penetrando una tubazione dell'acqua si provocano seri danni materiali oppure vi è il pericolo di provocare una scossa elettrica.

- Assicurare il pezzo in lavorazione. Un pezzo in lavorazione può essere bloccato con sicurezza in posizione solo utilizzando un apposito dispositivo di serraggio oppure una morsa a vite e non tenendolo con la semplice mano.
- Prima di posare l'elettroutensile, attendere sempre fino a quando si sarà fermato completamente. L'accessorio può incepparsi e comportare la perdita di controllo dell'elettroutensile.

COLLEGAMENTO ALLA RETE ELETTRICA

Assicurarsi che le informazioni di alimentazione elettrica contenute nella targhetta identificativa della macchina siano compatibili con l'alimentazione elettrica cui si intende collegarla. Questo apparecchio è di Classe II* ed è progettato per essere collegato a una rete elettrica corrispondente a quella indicata nella targhetta identificativa e compatibile con la spina in dotazione. Nel caso in cui sia necessaria una prolunga, usarne una approvata, compatibile e garantita per questo apparecchio. Seguire tutte le istruzioni fornite con la prolunga.

*Doppio isolamento : Questo prodotto non richiede messa a terra poiché all'isolamento di base è stato applicato un isolamento supplementare per fornire protezione da scarica elettrica in caso di isolamento di base insufficiente.

LINEE GUIDA PER L'USO DI PROLUNGHE

- Assicurarsi che la prolunga sia collegata correttamente e sia in buone condizioni. Quando si usa una prolunga, assicurarsi che la sezione del cavo sia sufficiente per portare la corrente assorbita dal vostro prodotto. Un cavo sottodimensionato potrà causare cadute di tensione e quindi una perdita di potenza e un eccessivo riscaldamento dell'apparecchio.
- Sostituire sempre una prolunga danneggiata o farla riparare da un tecnico qualificato prima di usarla.
- Proteggere le prolunghe da oggetti affilati, calore eccessivo e aree umide/bagnate.
- Usare un circuito elettrico separato per i vostri apparecchi. Questo circuito dovrebbe essere protetto con un fusibile ritardato idoneo. Prima di collegare il motore alla linea elettrica, verificare che l'interruttore si trovi in posizione OFF e che la tensione elettrica corrisponda a quella specificata sulla targhetta del motore. Una tensione inferiore comporterà danni al motore.

CARATTERISTICHE DEL PRODOTTO

DESTINAZIONE D'USO

La macchina è idonea per l'esecuzione di forature battenti in mattoni, nel calcestruzzo e nel materiale minerale; essa è adatta anche per forare ed avvitare nel legname, nel metallo, nella ceramica e nelle materie plastiche. Macchine con regolazione elettronica e funzionamento reversibile sono adatte anche per avvitare e per tagliare filettature.

DATI TECNICI

Codice prodotto	41338	
Model	ID 750 PRO	
Tensione nominale	V	220-240
	Hz	50/60
Potenza nominale assorbita	W	750
Numero di giri a vuoto	min ⁻¹	0-3.000
Frequenza colpi	min ⁻¹	0-48.000
Capacità mandrino	mm	1,5 - 13
Peso	kg	2,2
Capacità di foratura:		
Acciaio	mm	10
Calcestruzzo	mm	13
Legno	mm	30
Valori di emissione acustica rilevati conformemente a EN 60745-1		
Il livello di rumore stimato A dell'apparecchio ammonta normalmente a		
Livello di pressione acustica	dB(A)	89,7
Livello di potenza sonora	dB(A)	100,7
Incertezza della misura K	dB	3
Valori complessivi di oscillazione ah (somma vettoriale delle tre direzioni) e incertezza della misura K misurati conformemente alla norma EN 60745-1		
Livello vibrazioni:		
a _h	m/s ²	12,7
K	m/s ²	1,5

IDENTIFICAZIONE

1. Interruttore di avvio/arresto
2. Tasto di bloccaggio per interruttore avvio/arresto
3. Rotellina di selezione numero giri
4. Commutatore del senso di rotazione
5. Selettore «Foratura/Foratura battente»
6. Impugnatura supplementare
7. Mandrino autoserrante
8. Asta di profondità

IMPUGNATURA AUSILIARIA (06)

Usare l'apparecchio solo con l'impugnatura ausiliaria. L'impugnatura ausiliaria può essere regolata in 11 posizioni per ottenere una posizione di lavoro sicura e non affaticante. Ruotare la parte inferiore dell'impugnatura ausiliaria e spingerla in avanti fino a portarla alla posizione desiderata. Quindi, riportare indietro l'impugnatura ausiliaria ruotando la sua parte inferiore.

REGOLAZIONE DELLA PROFONDITÀ DI FORATURA

È possibile regolare la profondità di foratura con la battuta di profondità (08). Allentare l'impugnatura ausiliaria e inserire l'astina della battuta di profondità. Estrarre la battuta di profondità fino a far corrispondere la distanza tra l'estremità della punta del trapano e la punta della battuta con la profondità di taglio desiderata. Riserrare l'impugnatura ausiliaria.

CAMBIO DEGLI UTENSILI



Portare sempre guanti di protezione durante la sostituzione di utensili. In caso di operazioni di lavoro di maggiore durata il mandrino portapunta può surriscaldarsi.

- Tenere ferma saldamente la boccola posteriore (10) del mandrino autoserrante (07) e ruotare la boccola anteriore (09) nel senso di rotazione (c), fino a quando l'utensile può essere inserito.
- Inserire l'utensile.
- Tenere ferma saldamente la boccola posteriore (10) del mandrino autoserrante (07) e chiudere manualmente con forza la boccola anteriore (09) nel senso di rotazione (d) fino a quando non è più udibile alcun clic. In questo modo il mandrino viene bloccato automaticamente.
- Lo sblocco avviene quando, per togliere l'utensile, si gira la boccola anteriore in senso contrario (09).

ACCESSORI PER AVVITARE

In caso di utilizzo di lame cacciavite si deve ricorrere sempre all'impiego di un portabit universale. Usare esclusivamente bit cacciavite che siano adatti alla testa della vite. Per eseguire avvitate, mettere il selettore «Foratura/Foratura battente» (05) sempre sul simbolo «Foratura».



USO

IMPOSTAZIONE DEL SENSO DI ROTAZIONE

Con il commutatore del senso di rotazione (04) è possibile modificare il senso di rotazione dell'elettrotensile. Comunque, ciò non è possibile quando l'interruttore di avvio/arresto (01) è premuto.

- **Rotazione destrorsa:** Per la foratura e l'avvitamento di viti spingere il commutatore del senso di rotazione (04) verso sinistra.
- **Rotazione sinistrorsa:** Per l'allentamento o lo svitamento di viti spingere il commutatore del senso di rotazione (04) verso destra.

REGOLAZIONE DEL MODO OPERATIVO

- **Foratura ed avvita:** Mettere il selettore (05) sul simbolo «Foratura» .
 - **Foratura battente:** Mettere il selettore (05) sul simbolo «Foratura battente» .
- Il selettore si incastra in maniera percepibile e può essere attivato anche quando il motore è ancora in moto.

ACCENDERE/SPEGNERE

- Per accendere l'elettrotensile premere l'interruttore di avvio/arresto (01) e tenerlo premuto.
- Per fissare in posizione l'interruttore di avvio/arresto premuto (01), premere il tasto di bloccaggio (02). Per spegnere l'elettrotensile rilasciare di nuovo l'interruttore di avvio/arresto (01) oppure se è bloccato con il tasto di bloccaggio (02), premere brevemente l'interruttore di avvio/arresto (01) e rilasciarlo di nuovo.

REGOLAZIONE DELLA VELOCITÀ/FREQUENZA COLPI

È possibile regolare a variazione continua la velocità/

frequenza di colpi dell'elettrotensile in funzione operando con la pressione che si esercita sull'interruttore avvio/arresto (01).

Esercitando una leggera pressione sull'interruttore di avvio/arresto (01) si ha una riduzione della velocità/numero frequenza colpi. Aumentando la pressione si aumenta la velocità/numero frequenza colpi.

PRESELEZIONE DELLA VELOCITÀ/FREQUENZA COLPI

Tramite la rotellina per la selezione del numero di giri (03), è possibile preselezionare la richiesta velocità/frequenza colpi anche durante la fase di funzionamento. La velocità/frequenza colpi richiesta dipende dal tipo di materiale in lavorazione e dalle specifiche condizioni operative e può essere dunque determinata a seconda del caso eseguendo delle prove pratiche.

MANUTENZIONE

Ispezioni e pulizia regolari riducono la necessità di operazioni di manutenzione e manterranno l'apparecchio in buone condizioni di funzionamento. Il motore deve essere correttamente ventilato durante l'uso dell'apparecchio. Per questo motivo, evitare di bloccare le prese d'aria.

PROTEZIONE DELL'AMBIENTE



Riciclare le materie prime e non smaltire l'apparecchio come rifiuto. Avviare ad un riciclaggio rispettoso dell'ambiente la macchina, gli accessori e gli imballaggi dismessi. I componenti in plastica sono contrassegnati per il riciclaggio selezionato.

SPIEGAZIONE DEI SIMBOLI



Doppio isolamento



Esclusivamente per uso in ambienti interni. Non esporre a pioggia



Indossare protezioni per gli occhi



Danni ai polmoni, se non si indossano mascherine antipolvere efficaci.



Indossare guanti protettivi



Danni all'udito, se non si indossano protettori auricolari efficaci



Per ridurre il rischio di infortuni, prima di usare il prodotto, l'utente deve leggere il manuale



Importante!



Conformi alle pertinenti norme sulla sicurezza

GARANZIA

Questo prodotto è garantito in base alle regole della nazione di acquisto, garanzia valida dalla data di acquisto. Sono esclusi dalla garanzia i danni attribuibili alla normale usura, al sovraccarico o a una manipolazione scorretta. In caso di reclamo, inviare la macchina, completamente assemblata, al proprio rivenditore o a un centro assistenza per apparecchiature elettriche.

DICHIARAZIONE DEI CONFORMITÀ CE

■ Dichiaro, assumendo la piena responsabilità di tale dichiarazione, che il prodotto è conforme alle seguenti normative e ai relativi documenti: EN 60745-1, EN 60745-2-1, in base alle prescrizioni delle direttive 2006/42/EC.

■ Fascicolo tecnico presso:

FF GROUP TOOL INDUSTRIES S.A.,
19300, Aspropyrgos-Greece

Loudovikos Tsirigiotis
Operations & Engineering

FF GROUP TOOL INDUSTRIES S.A., 19300
Aspropyrgos-Greece. 4/05/2018

ΕΛΛΗΝΙΚΑ

ΓΕΝΙΚΕΣ ΟΔΗΓΙΕΣ ΑΣΦΑΛΕΙΑΣ ΗΛΕΚΤΡΙΚΟΥ ΕΡΓΑΛΕΙΟΥ

Διαβάστε όλες τις υποδείξεις ασφαλείας και τις οδηγίες. Αμέλειες κατά την τήρηση των υποδείξεων ασφαλείας και των οδηγιών μπορεί να προκαλέσουν ηλεκτροπληξία, πυρκαγιά ή/και σοβαρούς τραυματισμούς. Φυλάξτε όλες τις προειδοποιητικές υποδείξεις και οδηγίες για κάθε μελλοντική χρήση. Ο ορισμός «Ηλεκτρικό εργαλείο» που χρησιμοποιείται στις προειδοποιητικές υποδείξεις αναφέρεται σε ηλεκτρικά εργαλεία που τροφοδοτούνται από το ηλεκτρικό δίκτυο (με ηλεκτρικό καλώδιο) καθώς και σε ηλεκτρικά εργαλεία που τροφοδοτούνται από μπαταρία (χωρίς ηλεκτρικό καλώδιο).

ΑΣΦΑΛΕΙΑ ΣΤΟ ΧΩΡΟ ΕΡΓΑΣΙΑΣ

- ▶ Διατηρείτε τον τομέα που εργάζεσθε καθαρό και καλά φωτισμένο. Αταξία ή σκοτεινές περιοχές εργασίας μπορεί να οδηγήσουν σε ατυχήματα.
- ▶ Μην εργάζεσθε με το ηλεκτρικό εργαλείο σε περιβάλλον όπου υπάρχει κίνδυνος έκρηξης, στο οποίο υπάρχουν εύφλεκτα υγρά, αέρια ή σκόνης. Τα ηλεκτρικά εργαλεία δημιουργούν σπινθηρισμό ο οποίος μπορεί να αναφλέξει τη σκόνη ή τις αναθυμιάσεις.
- ▶ Όταν χρησιμοποιείτε το ηλεκτρικό εργαλείο κρατάτε μακριά απ' αυτό τα παιδιά κι άλλα τυχόν παρευρισκόμενα άτομα. Σε περίπτωση απόσπασης της προσοχής σας μπορεί να χάσετε τον έλεγχο του μηχανήματός.

ΗΛΕΚΤΡΙΚΗ ΑΣΦΑΛΕΙΑ

- ▶ Το φως του ηλεκτρικού εργαλείου πρέπει να ταιριάζει στην πρίζα. Δεν επιτρέπεται με κανέναν τρόπο η μετατροπή του φως. Μη χρησιμοποιείτε προσαρμοστικά φως σε συνδυασμό με γειωμένα ηλεκτρικά εργαλεία. Αμεταποίητα φως και κατάλληλες πρίζες μειώνουν τον κίνδυνο ηλεκτροπληξίας.
- ▶ Αποφεύγετε την επαφή του σώματός σας με γειωμένες επιφάνειες όπως σωλήνες, θερμαντικά σώματα (καλοριφέρ), κουζίνες ή ψυγεία. Όταν το σώμα σας είναι γειωμένο αυξάνεται ο κίνδυνος ηλεκτροπληξίας.
- ▶ Μην εκθέτετε τα μηχανήματα στη βροχή ή την υγρασία. Η διείσδυση νερού σ' ένα ηλεκτρικό εργαλείο αυξάνει τον κίνδυνο ηλεκτροπληξίας.
- ▶ Μη χρησιμοποιείτε το ηλεκτρικό καλώδιο για να μεταφέρετε ή να αναρτήσετε το ηλεκτρικό εργαλείο, ή για να βγάλετε το φως από την πρίζα. Κρατάτε το ηλεκτρικό καλώδιο μακριά από υπερβολικές θερμοκρασίες, κοφτερές ακμές και/ή από κινητά εξαρτήματα. Τυχόν χαλασμένα ή περιπλεγμένα ηλεκτρικά καλώδια αυξάνουν τον κίνδυνο ηλεκτροπληξίας.
- ▶ Όταν εργάζεσθε μ' ένα ηλεκτρικό εργαλείο στο ύπαιθρο να χρησιμοποιείτε καλώδια επιμήκυνσης (μπαλαντέζες) που είναι κατάλληλα και για χρήση στο ύπαιθρο. Η χρήση καλωδίων επιμήκυνσης κατάλληλων για υπαίθριους χώρους ελαττώνει τον κίνδυνο ηλεκτροπληξίας.
- ▶ Όταν η χρήση του ηλεκτρικού εργαλείου σε υγρό περιβάλλον είναι αναπόφευκτη, τότε χρησιμοποιήστε έναν προστατευτικό διακόπτη διαρροής (διακόπτη FI/RCD).

Η χρήση ενός προστατευτικού διακόπτη διαρροής ελαττώνει τον κίνδυνο ηλεκτροπληξίας.

ΑΣΦΑΛΕΙΑ ΠΡΟΣΩΠΩΝ

- ▶ Να είστε πάντοτε προσεκτικός/προσεκτική, να δίνετε προσοχή στην εργασία που κάνετε και να χειρίζεστε το μηχανήμα με περίσκεψη. Μη χρησιμοποιήσετε ένα ηλεκτρικό εργαλείο όταν είστε κουρασμένος/κουρασμένη ή όταν βρίσκεστε υπό την επήρεια ναρκωτικών, οινοπνεύματος ή φαρμάκων. Μια στιγμιαία απροσεξία κατά το χειρισμό του ηλεκτρικού εργαλείου μπορεί να οδηγήσει σε σοβαρούς τραυματισμούς.
- ▶ Φοράτε έναν κατάλληλο για σας προστατευτικό εξοπλισμό κι πάντοτε προστατευτικά γυαλιά. Όταν φοράτε έναν κατάλληλο προστατευτικό εξοπλισμό όπως μάσκα προστασίας από σκόνη, αντιολισθητικά υποδήματα ασφαλείας, προστατευτικό κράνος ή ωτασπίδες, ανάλογα με το εκάστοτε εργαλείο και τη χρήση του, ελαττώνεται ο κίνδυνος τραυματισμών.
- ▶ Αποφεύγετε την αθέλητη εκκίνηση. Βεβαιωθείτε ότι το ηλεκτρικό εργαλείο έχει αποευχθεί πριν το συνδέσετε με το ηλεκτρικό δίκτυο ή με την μπαταρία καθώς και πριν το παραλάβετε ή το μεταφέρετε. Όταν μεταφέρετε το ηλεκτρικό εργαλείο έχοντας το δάχτυλό σας στο διακόπτη ή όταν συνδέσετε το μηχανήμα με την πηγή ρεύματος όταν αυτό είναι ακόμη στη θέση ON, τότε δημιουργείται κίνδυνος τραυματισμών.
- ▶ Αφαιρείτε από τα ηλεκτρικά εργαλεία τυχόν συναρμολογημένα εργαλεία ρύθμισης ή κλειδιά πριν θέσετε το ηλεκτρικό εργαλείο σε λειτουργία. Ένα εργαλείο ή κλειδί συναρμολογημένο σ' ένα περιστρεφόμενο τμήμα ενός μηχανήματος μπορεί να οδηγήσει σε τραυματισμούς.
- ▶ Μην υπερεκτιμάτε τον εαυτό σας. Φροντίζετε για την ασφαλή στάση του σώματός σας και διατηρείτε πάντοτε την ισορροπία σας. Έτσι μπορείτε να ελέγχετε καλύτερα το μηχανήμα σε περιπτώσεις απροσδόκων περιστάσεων.
- ▶ Φοράτε κατάλληλα ενδύματα. Μη φοράτε φαρδιά ρούχα ή κοσμήματα. Κρατάτε τα μαλλιά σας, τα ρούχα σας και τα γάντια σας μακριά από κινούμενα εξαρτήματα. Χαλαρή ενδυμασία, κοσμήματα ή μακριά μαλλιά μπορεί να εμπλακούν στα κινούμενα εξαρτήματα.
- ▶ Όταν υπάρχει η δυνατότητα συναρμολόγησης διατάξεων αναρρόφησης ή συλλογής σκόνης, βεβαιωθείτε ότι αυτές είναι συνδεδεμένες με το μηχανήμα καθώς και ότι χρησιμοποιούνται σωστά. Η χρήση μιας αναρρόφησης σκόνης μπορεί να ελαττώσει τον κίνδυνο που προκαλείται από τη σκόνη.

ΕΠΙΜΕΛΗΣ ΧΕΙΡΙΣΜΟΣ ΚΑΙ ΧΡΗΣΗ ΗΛΕΚΤΡΙΚΩΝ ΕΡΓΑΛΕΙΩΝ

- ▶ Μην υπερφορτώνετε το μηχανήμα. Χρησιμοποιείτε για την εκάστοτε εργασία το ηλεκτρικό εργαλείο που προορίζεται γι' αυτήν. Με το κατάλληλο ηλεκτρικό εργαλείο εργάζεστε καλύτερα και ασφαλέστερα στην αναφερόμενη περιοχή ισχύος.
- ▶ Μη χρησιμοποιήσετε ποτέ ένα μηχανήμα που έχει χαλασμένο διακόπτη. Ένα ηλεκτρικό εργαλείο που δεν μπορεί πλέον να το θέσετε σε λειτουργία και/ή εκτός λειτουργίας είναι επικίνδυνο και πρέπει να επισκευαστεί.
- ▶ Βγάλτε το φως από την πρίζα και/ή αφαιρέστε την

μπαταρία πριν διεξάγετε στο μηχανήμα μια οποιαδήποτε εργασία ρύθμισης, πριν αλλάξετε ένα εξάρτημα ή όταν πρόκειται να διαφυλάξετε/να αποθηκεύσετε το μηχανήμα. Αυτά τα προληπτικά μέτρα ασφαλείας μειώνουν τον κίνδυνο από τυχόν αθέλητη εκκίνηση του ηλεκτρικού εργαλείου.

- ▶ Διαφυλάγετε τα ηλεκτρικά εργαλεία που δε χρησιμοποιείτε μακριά από παιδιά. Μην επιτρέψετε τη χρήση του μηχανήματος σε άτομα που δεν είναι εξοικειωμένα μ' αυτό ή δεν έχουν διαβάσει τις παρούσες οδηγίες. Τα ηλεκτρικά εργαλεία είναι επικίνδυνα όταν χρησιμοποιούνται από άπειρα πρόσωπα.
- ▶ Να περιποίσετε προσεκτικά το ηλεκτρικό εργαλείο. Ελέγχετε, αν τα κινούμενα μέρη λειτουργούν άψογα, χωρίς να μπλοκάρουν, ή μήπως έχουν σπάσει ή φθαρεί τυχόν μέρη τα οποία επηρεάζουν τον τρόπο λειτουργίας του ηλεκτρικού εργαλείου. Δώστε το χαλασμένο ηλεκτρικό εργαλείο για επισκευή πριν το ξαναχρησιμοποιήσετε. Η κακή συντήρηση των ηλεκτρικών εργαλείων αποτελεί αιτία πολλών ατυχημάτων.
- ▶ Διατηρείτε τα εξαρτήματα κοπής κοφτερά και καθαρά. Προσεκτικά συντηρημένα κοπτικά εξαρτήματα σφηνώνουν δυσκολότερα και οδηγούνται ευκολότερα.
- ▶ Χρησιμοποιείτε τα ηλεκτρικά εργαλεία, εξαρτήματα, παρελκόμενα εργαλεία κτλ. σύμφωνα με τις παρούσες οδηγίες. Λαμβάνετε επίσης υπόψη σας τις εκάστοτε συνθήκες και την υπό εκτέλεση εργασία. Η χρησιμοποίηση των ηλεκτρικών εργαλείων για εργασίες που δεν προβλέπονται γι' αυτά μπορεί να δημιουργήσει επικίνδυνες καταστάσεις.

SERVICE

Δώστε το ηλεκτρικό εργαλείο σας για επισκευή από άριστα εκπαιδευμένο προσωπικό και με γνήσια ανταλλακτικά. Έτσι εξασφαλίζετε τη διατήρηση της ασφάλειας του μηχανήματος.

ΥΠΟΔΕΙΞΕΙΣ ΕΡΓΑΣΙΑΣ ΓΙΑ ΔΡΑΠΑΝΑ

- ▶ Να φοράτε ωασιπίδες όταν τρυπάτε με κρούση.
- ▶ Κρατάτε το ηλεκτρικό εργαλείο μόνο από τις μονωμένες επιφάνειες λαβής, όταν εκτελείτε εργασίες, στις οποίες το εξάρτημα μπορεί να έρθει σε επαφή με μη ορατούς ηλεκτροφόρους αγωγούς ή με το δικό του ηλεκτρικό καλώδιο. Η επαφή με έναν ηλεκτροφόρο αγωγό μπορεί να θέσει τα μεταλλικά μέρη του ηλεκτρικού εργαλείου επίσης υπό τάση και να προκαλέσει μια ηλεκτροπληξία.
- ▶ Διακόψτε αμέσως τη λειτουργία του ηλεκτρικού εργαλείου όταν μπλοκάρει το εργαλείο. Να υπολογίζετε πάντοτε με υψηλές αντιδραστικές ροπές που μπορεί να προκαλέσουν κλότσημα. Το εργαλείο μπλοκάρει όταν:
 - το ηλεκτρικό εργαλείο φορτωθεί υπερβολικά ή
 - το εργαλείο λοξεύσει μέσα στο υπό κατεργασία τεμάχιο.
- ▶ Όταν εργάζεστε να κρατάτε το ηλεκτρικό εργαλείο καλά και με τα δυο σας χέρια και να φροντίζετε για την ασφαλή θέση του σώματός σας. Το ηλεκτρικό εργαλείο οδηγείται ασφαλέστερα όταν το κρατάτε και με τα δυο σας χέρια.
- ▶ Χρησιμοποιείτε κατάλληλες ανιχνευτικές συσκευές για να εντοπίσετε τυχόν μη ορατές τροφοδοτικές γραμμές ή να συμβουλευέστε την τοπική εταιρία παροχής ενέργειας. Η επαφή με ηλεκτρικές γραμμές μπορεί να οδηγήσει σε πυρκαγιά και ηλεκτροπληξία.

Η πρόκληση ζημιάς σ' έναν αγωγό φωταερίου (γκαζιού) μπορεί να οδηγήσει σε έκρηξη. Το τρύπημα ενός σωλήνα νερού προκαλεί ζημιά σε πράγματα ή/και μπορεί να οδηγήσει σε ηλεκτροπληξία.

- ▶ Ασφαλίστε το υπό κατεργασία τεμάχιο. Ένα υπό κατεργασία τεμάχιο συγκρατείται ασφαλέστερα με μια διάταξη σύσφιξης ή με μια μέγνηνη παρά με το χέρι σας.
- ▶ Πριν αποθέσετε το ηλεκτρικό εργαλείο περιμένετε πρώτα να σταματήσει εντελώς να κινείται. Το τοποθετημένο εξάρτημα μπορεί να σφηνώσει και να οδηγήσει στην απώλεια του ελέγχου του ηλεκτρικού εργαλείου.

ΣΥΝΔΕΣΗ ΜΕ ΤΗΝ ΠΑΡΟΧΗ ΡΕΥΜΑΤΟΣ

Βεβαιωθείτε ότι οι πληροφορίες τροφοδοσίας στην πινακίδα του μηχανήματος είναι συμβατές με την τροφοδοσία ρεύματος στην οποία σκοπεύετε να το συνδέσετε.

Αυτή η συσκευή είναι Κλάσης II* και έχει σχεδιαστεί για σύνδεση με παροχή ρεύματος που ταιριάζει με αυτή που αναγράφεται στην πινακίδα και είναι συμβατή με την πρίζα. Εάν απαιτείται καλώδιο επέκτασης, χρησιμοποιήστε ένα εγκεκριμένο και συμβατό καλώδιο για αυτή τη συσκευή. Ακολουθήστε όλες τις οδηγίες που παρέχονται με το καλώδιο επέκτασης.

*Διπλή μόνωση  : Αυτό το προϊόν δεν απαιτεί σύνδεση γείωσης, καθώς συμπληρωματική μόνωση εφαρμόζεται στη βασική μόνωση για προστασία από ηλεκτροπληξία σε περίπτωση βλάβης της βασικής μόνωσης.

ΟΔΗΓΙΕΣ ΧΡΗΣΗΣ ΚΑΛΩΔΙΟΥ ΕΠΕΚΤΑΣΗΣ

- ▶ Σιγουρευτείτε ότι το καλώδιο επέκτασης σας είναι σε καλή κατάσταση. Όταν χρησιμοποιείτε ένα καλώδιο επέκτασης, επιβεβαιώστε ότι είναι αρκετά δυνατό στο να σηκώνει το ρεύμα που χρειάζεται το εργαλείο σας. Ένα μικρότερο καλώδιο θα προκαλέσει πτώση της τάσης με αποτέλεσμα την απώλεια ισχύος και υπερθέρμανση.
- ▶ Βεβαιωθείτε ότι το καλώδιο επέκτασης είναι σωστά συνδεδεμένο. Να το αντικαταστήσετε πάντα αν είναι κατεστραμμένο ή να το επισκευάσετε από ειδικευμένο άτομο πριν το χρησιμοποιήσετε.
- ▶ Προστατεύστε το καλώδιο επέκτασης από αιχμηρά αντικείμενα, υπερβολική θερμότητα, υγρασία και βρεγμένες περιοχές.
- ▶ Χρησιμοποιήστε ένα ξεχωριστό ηλεκτρικό κύκλωμα για τα εργαλεία σας. Αυτό το κύκλωμα πρέπει να προστατεύεται με την κατάλληλη ασφάλεια με χρονική καθυστέρηση. Πριν συνδέσετε τον ηλεκτροκινητήρα στη γραμμή ηλεκτρικού ρεύματος, βεβαιωθείτε ότι ο διακόπτης είναι στη θέση OFF και ότι η ηλεκτρική τάση είναι ίδια με την τάση που έχει επισημανθεί στην πινακίδα του κινητήρα. Η λειτουργία σε χαμηλότερη τάση θα προκαλέσει βλάβη στον κινητήρα.

ΧΑΡΑΚΤΗΡΙΣΤΙΚΑ ΠΡΟΪΟΝΤΟΣ

ΠΡΟΒΛΕΠΟΜΕΝΗ ΧΡΗΣΗ

Το μηχανήμα προορίζεται για το τρύπημα με κρούση σε μπετόν και πέτρες καθώς και για το τρύπημα (χωρίς κρούση) σε ξύλο, μέταλλο και σε κεραμικά και πλαστικά υλικά. Μηχανήματα με ηλεκτρονική ρύθμιση και δεξιόστροφη/αριστερόστροφη κίνηση

ση είναι επίσης κατάλληλα για βίδωμα και για το άνοιγμα σπειρωμάτων.

ΤΕΧΝΙΚΑ ΧΑΡΑΚΤΗΡΙΣΤΙΚΑ

Κωδικός Είδους	41338	
Μοντέλο	ID 750 PRO	
Όνομαστική Τάση	V	220-240
	Hz	50/60
Ισχύς	W	750
Ταχύτητα χωρίς φορτίο	min ⁻¹	0-3.000
Αριθμός κρούσεων σε ονομαστικό αριθμό στροφών	min ⁻¹	0-48.000
Περιοχή σύσφιξης τσοκ	mm	1,5 - 13
Βάρος	kg	2,2
Περιοχή Τρυπήματος:		
Χάλυβας	mm	10
Σκυρόδεμα	mm	13
Ξύλο	mm	30
Τιμές εκπομπής θορύβου, υπολογισμένες κατά EN 60745-1		
Η χαρακτηριστική στάθμη θορύβου του μηχανήματος εξακριβώθηκε σύμφωνα με την καμπύλη A και ανέρχεται σε:		
Στάθμη ακουστικής πίεσης	dB(A)	89,7
Στάθμη ακουστικής ισχύος	dB(A)	100,7
Ανασφάλεια K	dB	3
Οι συνολικές τιμές κραδασμών a_v (άθροισμα ανυσμάτων τριών κατευθύνσεων) και ανασφάλεια K εξακριβώθηκαν σύμφωνα με το πρότυπο EN 60745-1		
Επίπεδο δόνησης:		
a _h	m/s ²	12,7
K	m/s ²	1,5

ΣΤΟΙΧΕΙΑ ΠΡΟΪΟΝΤΟΣ

1. Διακόπτης ON/OFF
2. Πλήκτρο ακινητοποίησης διακόπτη ON/OFF
3. Τροχίσκος προεπιλογής αριθμού στροφών
4. Διακόπτης αλλαγής φοράς περιστροφής
5. Επιλογέας «Τρύπημα/Τρύπημα με κρούση»
6. Πρόσθετη λαβή
7. Ταχυσόκ
8. Οδηγός βάρους

ΠΡΟΣΘΕΤΗ ΛΑΒΗ (06)

Λειτουργήστε το μηχανήμα σας μόνο με την πρόσθετη λαβή. Η πρόσθετη λαβή μπορεί να ρυθμιστεί σε 11 θέσεις για να πετύχετε μια ασφαλή και χαμηλής κόπωσης στάση εργασίας. Περιστρέψτε το κάτω τμήμα της πρόσθετης λαβής και σπώξτε τη προς τα εμπρός μέχρι να μπορείτε να την περιστρέψετε στην επιθυμητή θέση. Στη συνέχεια, τραβήξτε ξανά την πρόσθετη λαβή και σφίξτε την στρέφοντας το κάτω μέρος της βοηθητικής λαβής.

ΡΥΘΜΙΣΗ ΒΑΘΟΥΣ ΤΡΥΠΗΜΑΤΟΣ

- Το απαιτούμενο βάθος τρυπήματος μπορεί να ρυθμιστεί με τον οδηγό βάθους **(08)**. Χαλαρώστε την πρόσθετη λαβή και τοποθετήστε τον οδηγό βάθους. Τραβήξτε προς τα έξω τον οδηγό βάθους έως ότου η απόσταση μεταξύ του άκρου του τρυπανιού και του άκρου του οδηγού βάθους αντιστοιχεί στο επιθυμητό βάθος τρυπήματος. Σφίξτε ξανά την πρόσθετη λαβή.

ΑΝΤΙΚΑΤΑΣΤΑΣΗ ΕΡΓΑΛΕΙΟΥ

Φοράτε προστατευτικά γάντια για να αντικαταστήσετε το εργαλείο. Το τσοκ μπορεί να ζεσταθεί υπερβολικά όταν εργάζεσθε συνεχώς και για πολύ χρόνο.

- Συγκρατήστε το πίσω κέλυφος **(10)** του ταχυσόκ **(07)** και γυρίστε το μπροστινό κέλυφος **(09)** με κατεύθυνση **(c)**, μέχρι να μπορέσετε να τοποθετήσετε το εργαλείο.
- Τοποθετήστε το εργαλείο.
- Συγκρατήστε το πίσω κέλυφος **(10)** του ταχυσόκ **(07)** και γυρίστε γερά με το χέρι το μπροστινό κέλυφος **(09)** με φορά **(d)** μέχρι να μην ακούγεται πλέον ο θόρυβος καστανίας. Έτσι μανδάλώνει αυτόματα το τσοκ
- Η μανδάλωση γυρνάει πάλι όταν, για να αφαιρέσετε το εργαλείο, γυρίστε το μπροστινό κέλυφος **(09)** με αντίθετη φορά.

ΕΡΓΑΛΕΙΑ ΒΙΔΩΜΑΤΟΣ

Όταν χρησιμοποιείτε μύτες βιδώματος θα πρέπει να χρησιμοποιείτε πάντοτε ένα αντάπτορα μύτες γενικής χρήσης. Να χρησιμοποιείτε πάντοτε μύτες κατάλληλες για την κεφαλή της εκάστοτε βίδας. Για να βιδώσετε πρέπει να θέσετε το διακόπτη «Τρύπημα/Τρύπημα με κρούση» **(05)** πάντα στο σύμβολο «Τρύπημα».



ΛΕΙΤΟΥΡΓΙΑ

ΡΥΘΜΙΣΗ ΦΟΡΑΣ ΠΕΡΙΣΤΡΟΦΗΣ

Με το διακόπτη αλλαγής φοράς περιστροφής **(04)** μπορείτε ν' αλλάξετε τη φορά περιστροφής του ηλεκτρικού εργαλείου. Αυτό, όμως, δεν είναι δυνατό όταν ο διακόπτης ON/OFF **(01)** είναι πατημένος.

- **Δεξιόστροφη κίνηση:** Για να τρυπήσετε ή/και για να βιδώσετε βίδες και ναξιμάδια γυρίστε το διακόπτη αλλαγής φοράς περιστροφής **(04)** προς τα αριστερά.
- **Αριστερόστροφη κίνηση:** Για το χαλάρωμα ή το ξεβίδωμα βιδών και ναξιμαδιών γυρίστε το διακόπτη αλλαγής φοράς περιστροφής **(04)** προς τα δεξιά.

ΡΥΘΜΙΣΗ ΤΟΥ ΤΡΟΠΟΥ ΛΕΙΤΟΥΡΓΙΑΣ

- **Τρύπημα και βίδωμα:** Θέστε το μεταγωγέα **(05)** στο σύμβολο «Τρύπημα» .
- **Τρύπημα με κρούση:** Θέστε το μεταγωγέα **(05)** στο σύμβολο «Τρύπημα με κρούση» . Ο μεταγωγέας μανταλώνει αισθητά και μπορείτε να τον χειριστείτε ακόμη κι αν ο κινητήρας λειτουργεί.

ΕΝΕΡΓΟΠΟΙΗΣΗ/ΑΠΕΝΕΡΓΟΠΟΙΗΣΗ

- Για να θέσετε σε λειτουργία το ηλεκτρικό εργαλείο πατήστε το διακόπτη ON/OFF **(01)** και κρατήστε τον πατημένο.

- Για να ακινητοποιήσετε τον πατημένο διακόπτη ON/OFF **(01)**, πατήστε το πλήκτρο ακινητοποίησης **(02)**. Αφήστε το διακόπτη ON/OFF **(01)** ελεύθερο για να θέσετε εκτός λειτουργίας το μηχάνημα ή, αν είναι ακινητοποιημένος με το πλήκτρο ακινητοποίησης **(02)**, πατήστε σύντομα το διακόπτη ON/OFF **(01)** κι ακολούθως αφήστε τον ελεύθερο.

ΡΥΘΜΙΣΗ ΤΟΥ ΑΡΙΘΜΟΥ ΣΤΡΟΦΩΝ/ΚΡΟΥΣΗΣ

Μπορείτε να ρυθμίσετε τον αριθμό στροφών/κρούσεων του ευρισκόμενου σε λειτουργία ηλεκτρικού εργαλείου αδιαβάθμιστα, ανάλογα με την πίεση που ασκείτε στο διακόπτη ON/OFF **(01)**.

Ελαφριά πίεση του διακόπτη ON/OFF **(01)** έχει σαν αποτέλεσμα μικρή αύξηση του αριθμού στροφών/κρούσεων. Ο αριθμός στροφών/κρούσεων αυξάνει με αύξηση της πίεσης του διακόπτη.

ΠΡΟΕΠΙΛΟΓΗ ΑΡΙΘΜΟΥ ΣΤΡΟΦΩΝ/ΕΜΒΟΛΙΣΜΩΝ

Με τον τροχίσκο ρύθμισης προεπιλογής αριθμού στροφών **(03)**, μπορείτε να προεπιλέξετε τον απαραίτητο αριθμό στροφών/κρούσεων ακόμη και κατά τη διάρκεια της λειτουργίας του ηλεκτρικού εργαλείου. Ο απαραίτητος αριθμός στροφών/κρούσεων εξαρτάται από το υπό κατεργασία υλικό και τις συνθήκες εργασίας και μπορεί να εξακριβωθεί με πρακτική δοκιμή.

ΣΥΝΤΗΡΗΣΗ

Η τακτική επιθεώρηση και ο καθαρισμός μειώνουν την ανάγκη για εργασίες συντήρησης και θα διατηρεί το εργαλείο σας σε καλή λειτουργική κατάσταση. Ο κινητήρας πρέπει να αερίζεται σωστά κατά τη λειτουργία του εργαλείου. Για το λόγο αυτό αποφύγετε την παρεμπόδιση των εισόδων αέρα.

ΠΡΟΣΤΑΣΙΑ ΠΕΡΙΒΑΛΛΟΝΤΟΣ



Ανακυκλώστε τις πρώτες ύλες αντί να απορρίψετε ως απόβλητα. Το εργαλείο, τα αξεσουάρ και η συσκευασία πρέπει να ταξινομούνται για φιλική προς το περιβάλλον ανακύκλωση. Αυτές οι οδηγίες εκτυπώνονται χωρίς χλώριο. Τα πλαστικά εξαρτήματα φέρουν ετικέτα για ταξινόμηση ανακύκλωσης.

ΕΠΕΞΗΓΗΣΗ ΣΥΜΒΟΛΩΝ



Διπλή μόνωση



Για εσωτερική χρήση μόνο. Μην εκθέτετε τη βροχή.



Φοράτε γυαλιά προστασίας



Βλάβη στους πνεύμονες εάν δεν φοράτε μάσκα προστασίας.



Φορέστε προστατευτικά γάντια



Βλάβη στην ακοή εάν δεν φοράτε ωτοασπίδες.



Διαβάστε τις οδηγίες λειτουργίας και ασφαλείας πριν χρησιμοποιήσετε το εργαλείο



Σημαντικό!



Συμμορφώνεται με τα σχετικά πρότυπα ασφαλείας

ΕΓΓΥΗΣΗ

Αυτό το προϊόν είναι εγγυημένο σύμφωνα με τους νομικούς κανονισμούς, που ισχύουν από την ημερομηνία αγοράς από τον πρώτο χρήστη. Οι ζημιές που οφείλονται στην φυσιολογική φθορά, υπερφόρτωση ή ακατάλληλο χειρισμό εξαιρούνται από την εγγύηση. Σε περίπτωση απαίτησης, στείλτε το εργαλείο, πλήρως συναρμολογημένο, στον αντιπρόσωπό σας ή στο εξουσιοδοτημένο σέρβις για ηλεκτρικά εργαλεία.

ΔΗΛΩΣΗ ΣΥΜΜΟΡΦΩΣΗΣ

- Δηλώνουμε με αποκλειστική ευθύνη ότι το προϊόν αυτό συμμορφώνεται με τα παρακάτω πρότυπα ή τυποποιημένα έγγραφα: EN 60745-1, EN 60745-2-1, σύμφωνα με τις διατάξεις των οδηγιών 2006/42/EC.
- **Τεχνικός φάκελος στην:**
FF GROUP TOOL INDUSTRIES S.A.,
19300 Ασπρόπυργος-Ελλάδα

Λουδοβίκος Τσιριγιώτης
Operations & Engineering

FF GROUP TOOL INDUSTRIES S.A.,
19300, Ασπρόπυργος-Ελλάδα 4/05/2018

SRPSKI

OPŠTA UPOZORENJA ZA ELEKTRIČNE ALATE

Čitajte sva upozorenja i uputstva. Propusti kod pridržavanja upozorenja i uputstava mogu imati za posledicu električni udar, požar i/ili teške povrede.

Čuvajte sva upozorenja i uputstva za budućnost. Pojam upotrebljen u upozorenjima „električni alat“ odnosi se na električne alate sa radom na mreži (sa mrežnim kablom) i na električne alate sa radom na akumulator (bez mrežnog).

SIGURNOST NA RADNOM MESTU

- ▶ Držite Vaše radno područje čisto i dobro osvetljeno. Nered ili neosvetljena radna područja mogu voditi nesrećama.
- ▶ Ne radite sa električnim alatom u okolini ugroženoj eksplozijom, u kojoj se nalaze zapaljive tečnosti, gasovi ili prašine. Električni alati prave varnice koje mogu zapaliti prašinu ili isparenja.
- ▶ Držite podalje decu i druge osobe za vreme korišćenja električnog alata. Prilikom rada možete izgubiti kontrolu nad aparatom.

ELEKTRIČNA SIGURNOST

- ▶ Priklučni utikač električnog alata mora odgovarati utičnici. Utikač nesme nikako da se menja. Ne upotrebljavajte adaptere utikača zajedno sa električnim alatima zaštićenim uzemljenjem. Ne promenjati utikači i odgovarajuće utičnice smanjuju rizik električnog udara.
- ▶ Izbegavajte kontakt telom sa uzemljenim površinama kao cevi, grejanja, šporet i rashladni ormani. Postoji povećani rizik od električnog udara ako je Vaše telo uzemljeno.
- ▶ Držite aparat što dalje od kiše ili vlage. Prodor vode u električni alat povećava rizik od električnog udara.
- ▶ Ne nosite električni alat za kabl, ne vešajte ga ili ne izvlačite ga iz utičnice. Držite kabl dalje od vreline, ulja, oštrih ivica ili delova aparata koji se pokreću. Oštećeni ili uvrnuti kablovi povećavaju rizik električnog udara.
- ▶ Ako sa električnim alatom radite u prirodi, upotrebljavajte samo produžne kablove koji su pogodni za spoljnu upotrebu. Upotreba produžnog kabla uzemljenog za spoljnu upotrebu smanjuje rizik od električnog udara.
- ▶ Ako rad električnog alata ne može da se izbegne u vlažnoj okolini, koristite prekidač strujne zaštite pri kvaru. Upotreba prekidača strujne zaštite pri kvaru smanjuje rizik od električnog udara.

SIGURNOST OSOBLJA

- ▶ Budite pažljivi, pazite na to, šta radite i idite razumno na posao sa Vašim električnim alatom. Ne koristite električni alat ako ste umorni ili pod uticajem droge, alkohola ili lekova. Momenat nepažnje kod upotrebe električnog alata može voditi ozbiljnim povredama.
- ▶ Nosite ličnu zaštitnu opremu i uvek zaštitne naočare. Nošenje lične zaštitne opreme, kao maske za prašinu, sigurnosne cipele koje ne klizu, zaštitni šlem ili zaštitu za sluh, zavisno od vrste i upotrebe električnog alata, smanjuju rizik od povreda.
- ▶ Izbegavajte nenamerno puštanje u rad. Uverite se da je električni alat isključen, pre nego što ga priključite na struju i/ili na akumulator, uzmete ga ili nosite. Ako prilikom nošenja električnog alata držite prst na prekidaču ili aparat uključen priključujete na struju, može ovo vo-

diti nesrećama.

- ▶ Uklonite alate za podešavanje ili ključeve za zavrtnje, pre nego što uključite električni alat. Neki alat ili ključ koji se nalazi u rotirajućem delu aparata, može voditi nesrećama.
- ▶ Izbegavajte nenormalno držanje tela. Pobrinite se uvek da stabilno stojite i održavajte u svako doba ravnotežu. Na taj način možete bolje kontrolisati električni alat u neočekivanim situacijama.
- ▶ Nosite pogodnu odeću. Ne nosite široku odeću ili nakit. Držite kosu, odeću i rukavice dalje od pokretnih delova. Opušteno odelo, dugu kosu ili nakit mogu zahvatiti rotirajući delovi.
- ▶ Ako mogu da se montiraju uređaji za usisavanje i skupljanje prašine, uverite se da li su priključeni i upotrebljeni kako treba. Upotreba usisavanja prašine može smanjiti opasnosti od prašine.

BRIZLJIVA UPOTREBA I OPHODJENJE SA ELEKTRIČNIM ALATIMA

- ▶ Ne preopterećujte aparat. Upotrebljavajte za Vaš posao električni alat određen za to. Sa odgovarajućim električnim alatom radite bolje i sigurnije u navedenom području rada.
- ▶ Ne koristite nikakav električni alat čiji je prekidač u kvaru. Električni alat koji se ne može više uključiti ili isključiti, je opasan i mora se popraviti.
- ▶ Izvucite utikač iz utičnice i/ili uklonite akumulator pre nego što preduzmete podešavanja na aparatu, promenu delova pribora ili ostavite aparat. Ova mera opreza sprečava nenamerni start električnog alata.
- ▶ Čuvajte nekorišćene električne alate izvan dometa dece. Ne dozvoljavajte korišćenje aparata osobama koje ne poznaju aparat ili nisu pročitale ova uputstva. Električni alati su opasni, kada ih koriste neiskusne osobe.
- ▶ Održavajte brižljivo električni alat. Kontrolišite da li pokretni delovi aparata besprekorno funkcionišu i ne „lepe“, da li su delovi polomljeni ili su tako oštećeni da je oštećena funkcija električnog alata. Popravite ove oštećene delove pre upotrebe. Mnoge nesreće imaju svoje uzroke u loše održanim električnim alatima.
- ▶ Održavajte alate za sečenje oštre i čiste. Brižljivo održavani alati za sečenja sa oštrim ivicama manje „slepjuju“ i lakše se vode.
- ▶ Upotrebljavajte električni alat, pribor, alate koji se umeću itd. prema ovim uputstvima. Obratite pažnju pritom na uslove rada i posao koji morate obaviti. Upotreba električnih alata za druge namene koje nisu predviđene, može voditi opasnim situacijama.

SERVISI

Neka Vam Vaš električni alat popravlja samo kvalifikovano osoblje i samo sa originalnim rezervnim delovima. Tako se obezbeđuje, da ostane sačuvana sigurnost aparata.

SIGURNOSNA UPUTSTVA ZA BUŠILICE

- ▶ Nosite zaštitu za sluh pri bušenju sa udarcima.
- ▶ Držite uređaj za izolovane površine drške, ako izvodite radove pri kojima upotrebljeni alat može da naiđe skrivene vodove električne struje ili sopstveni mrežni kabl. Kontakt sa vodom koji provodi napon može da stavi pod napon i metalne delove uređaja i da dovede do električnog udara.
- ▶ Odmah isključite električni alat, ako električni alat blokira. Da li ste pazili na visoke reakcione momente, koji pro-

uzrokuju povratni udarac. Upotrebjeni alat blokira ako:

- je električni alat preopterećen ili
 - ako se iskosi u radnom komadu koji se obradjuje.
- Držite čvrsto električni alat prilikom rada sa obe ruke i pobrinite se da sigurno stojite. Električni alat se sigurnije vodi sa obe ruke.
- Upotrebljavajte pogodne aparate za potragu, da bi našli skrivene vodove snabdevanja, ili pozovite mesno društvo za snabdevanje. Kontakt sa električnim vodovima može voditi požaru i električnom udaru. Oštećenja gasovoda mogu voditi eksploziji. Prodiranje u vod sa vodom prouzrokuje oštećenja predmeta ili može prouzrokovati električni udar.
- Obezbedite radni komad. Radni komad kojeg čvrsto držite zatezni uredjaji ili stega sigurnije se drži nego sa Vašom rukom.
- Sačekajte da se električni alat umiri, pre nego što ga ostavite. Upotrebjeni alat se može zakačiti i gubitkom kontrole voditi preko električnog alata.

POVEZIVANJE ELEKTRIČNOG NAPAJANJA

Uverite se da se podaci o električnom napajanju na natpisnoj pločici aparata poklapaju sa električnim napajanjem na koje želite da ga povežete. Ovo je aparat klase II* i predviđen je za povezivanje na električno napajanje koje odgovara podacima na natpisnoj pločici i kompatibilno je sa montiranim utikačem. Ako je potreban produžni kabl, koristite odobreni i kompatibilni kabl koji je predviđen za ovaj aparat. Pratite uputstvo koje ste dobili uz produžni kabl.

*Dvostruka izolacija : Ovaj proizvod ne zahteva provodnik za uzemljenje zato što je dodatna izolacija primenjena na osnovnu izolaciju radi zaštite od električnog udara u slučaju kvara osnovne izolacije.

SMERNICE ZA KORIŠĆENJE PRODUŽNIH KABLOVA

- Proverite da li je produžni kabl u dobrom stanju. Prilikom korišćenja produžnog kabla, vodite računa da koristite kabl koji je predviđen za struju koju će vaš proizvod da vuče. Previše slab kabl će dovesti do pada linijskog napona, što dovodi do gubitka snage i pregrevanja.
- Uvek zamenite oštećeni produžni kabl ili neka ga popravi kvalifikovana osoba pre korišćenja.
- Zaštitite produžne kablove od oštih predmeta, prekomerne toplote i vlažnih/mokrih područja.
- Koristite posebno električno kolo za vaše alate. Ovo kolo treba da bude zaštićeno odgovarajućim osiguračem sa vremenskim odlaganjem. Pre povezivanja motora na vod za napajanje, pobrinite se da prekidač bude u položaju ISKLJUČENO i da nominalni električni napon bude isti kao napon utisnut na nazivnoj pločici motora. Rad na niskom naponu će oštetiti motor.

SPECIFIKACIJE PROIZVODA

NAMENA

Aparat je odredjen za bušenje sa udarcima u opeci, betonu i kamenu, kao i za bušenje u drvetu, metalu, keramici i plastici. Aparati sa elektronskom regulacijom i desnim i levim smerom su takodje pogodni za bušenje i rezanje navoja.

TEHNIČKI PODACI

Br. art.	41338	
Model	ID 750 PRO	
Nominalni napon	V	220-240
	Hz	50/60
Nominalna primljena snaga	W	750
Broj obrtaja na prazno	min ⁻¹	0-3.000
Nominalni broj obrtaja	min ⁻¹	0-48.000
Prihvat stezne glave	mm	1,5 - 13
Težina	kg	2,2
Opcije bušenja:		
Čelik	mm	10
Beton	mm	13
Drvo	mm	30
Vrednosti emisije šumova se određuju u skladu sa EN 60745-1		
A-vrednovan nivo šumova uredjaja iznosi tipično		
Nivo zvučnog pritiska	dB(A)	89,7
Nivo zvučne snage	dB(A)	100,7
Nesigurnost K	dB	3
Ukupne vrednosti vibracija a_h (zbir vektora tri pravca) i nesigurnost K su dobujeni prema EN 60745-1		
Nivo vibracija:		
a _h	m/s ²	12,7
K	m/s ²	1,5

OZNAKA

1. Prekidač za uključivanje-isključivanje
2. Taster za fiksiranje prekidača za uključivanje/isključivanje
3. Toččić za podešavanje broja obrtaja
4. Preklopnik smera okretanja
5. Preklopnik „bušenje/bušenje sa udarcima“
6. Dodatna drška
7. Stezna glava sa brzim stezanjem
8. Graničnik za dubinu

POMOĆNA DRŠKA (06)

Rukujte uređajem samo pomoću pomoćne drške. Pomoćna drška može da se podesi u 11 položaja da bi se postigao radni položaj koji je bezbedan i koji ne zamara. Okrenite donji deo pomoćne drške i gurajte je napred dok je ne pozicionirate u željeni položaj. Zatim povucite pomoćnu dršku natrag i pritegnite je tako što ćete okrenuti njen donji deo.

PODEŠAVANJE DUBINE BUŠENJA

Neophodna dubina bušenja može da se podesi pomoću graničnika dubine (08). Olabavite pomoćnu dršku i ubacite šipku graničnika dubine. Prilagodite graničnik dubine tako da razmak između vrha bušilice i vrha graničnika dubine odgovara željenoj dubini bušenja. Pritegnite pomoćnu dršku ponovo.

PROMENA ALATA

Nosite pri promeni alata zaštitne rukavice. Stezna glava se može pri dužem radu jako zagrejati.

- ▶ Držite čvrsto zadnju čauru (10) stezne glave sa brzim stezanjem (07) i okrećite prednju čauru (09) u pravcu okretanja (c), sve dok alat ne bude mogao da udje.
- ▶ Ubacite alat.
- ▶ Čvrsto držite zadnju čauru (10) stezne glave sa brzim stezanjem (07) i zavrćite snažno rukom prednju čauru (09) u pravcu (d), sve dok čujno ne prestane preskakivanje. Stezna glava se tako automatski blokira.
- ▶ Blokada se ponovo oslobađa, ako radi uklanjanja alata okrenete prednju čauru (09) u suprotnom pravcu.

ALATI ZA ODVRTKU

Kod korišćenja umetaka za uvrtač trebali bi uvek da koristite univerzalni držač umetaka. Koristite samo umetke uvrtača koji odgovaraju glavi zavrtnja. Za uvrtačenje postavite preklopnik „bušenje/bušenje sa udarcima“ (05) uvek na simbol „bušenje“.



RAD

PODEŠAVANJE SMERA OKRETANJA

Sa preklopnikom smera okretanja (04) možete menjati smer okretanja električnog alata. Kod pritisnutog prekidača za uključivanje-isključivanje (01) ovo nije moguće.

- **Desni smer:** Za bušenje i uvrtačenje zavrtnja gurnite preklopnik za pravac okretanja (04) ulevo.
- **Levi smer:** Za popuštanje odnosno odvrtačenje zavrtnja i navrtki gurnite preklopnik za pravac okretanja (04) udesno.

PODEŠAVANJE VRSTE RADA

- ▶ **Bušenje i uvrtačenje:** Stavite preklopnik (05) na simbol „bušenje“ .
- ▶ **Bušenje sa udarcima:** Postavite preklopnik (05) na simbol „bušenje sa udarcima“ . Preklopnik čujno uskače i može se aktivirati i sa motorom u radu.

UKLJUČIVANJE-ISKLJUČIVANJE

- ▶ Pritisnite za puštanje u rad električnog alata prekidač za uključivanje-isključivanje (01) i držite ga pritisnut.
- ▶ Za fiksiranje pritisnutog prekidača za uključivanje-isključivanje (01), pritisnite taster za fiksiranje (02). Da bi električni alat isključili pustite prekidač za uključivanje-isključivanje (01) odnosno ako je blokirano sa tasterom za fiksiranje (02), pritisnite prekidač za uključivanje-isključivanje (01) na kratko i potom ga pustite.

PODEŠAVANJE BROJA OBRTAJA/UDARACA

Možete kontinuirano podešavati broj obrtaja/broj udaraca upotrebljenog električnog alata, zavisno od toga koliko pritisnete prekidač za uključivanje-isključivanje (01).

Laki pritisak na prekidač za uključivanje-isključivanje (01) utiče na niže obrtaje/broj udaraca. Sa jačim pritiskom povećava se broj obrtaja/broj udaraca.

PRETHODNO BIRANJE BROJA OBRTAJA/UDARACA

Sa točkićem za podešavanje biranja broja obrtaja (03), možete birati potreban broj obrtaja/udaraca i za vreme rada. Potreban broj obrtaja/udaraca je zavisno od materijala i uslova rada i može se dobiti praktičnom probom.

ODRŽAVANJE

Redovne kontrole i čišćenje smanjuju potrebu za održavanjem i obezbeđuju dobro radno stanje vašeg alata. Motor se mora pravilno provetravati tokom rada alata. Zato nemojte da blokirate ulaze za vazduh.

ZAŠTITA ŽIVOTNE SREDINE

Reciklirajte sirovine umesto odlaganja na otpad. Mašinu, pribor i ambalažu treba razvrstati za ekološku reciklažu. Plastične komponente su označene za kategorizovanu reciklažu.



OBJAŠNJENJE SIMBOLA



Dvostruka izolacija



Samo za korišćenje u zatvorenom prostoru. Nemojte izlagati kiši.



Nosite zaštitu za oči.



Oštećenje pluća ako se ne koristi efikasna maska za zaštitu od prašine.



Nosite zaštitne rukavice



Oštećenje sluha ako se ne koristi efikasna zaštita sluha.



Kako bi se smanjili rizici od povreda, neophodno je da korisnik pročita i razume ovo uputstvo pre korišćenja proizvoda.



Važno!



Usklađeno sa odgovarajućim standardima za bezbednost

GARANCIJA

Za ovaj proizvod se daje garancija u skladu sa zakonskim/lokalnim propisima i ona važi od datuma kupovine od strane prvog korisnika. Oštećenja koja se mogu pripisati normalnom habanju i trošenju, preopterećenju ili nepravilnom rukovanju biće isključena iz garancije. U slučaju reklamacije, pošaljite mašinu, kompletno sastavljenu, vašem prodavcu ili servisnom centru za električne alate.

DEKLARACIJA O USKLAĐENOSTI

- Pod punom odgovornošću izjavljujemo da je ovaj proizvod usklađen sa sledećim standardima ili standardizovanim dokumentima: EN 60745-1, EN 60745-2-1, u skladu sa odredbama smernica 2006/42/EC.
- **Tehnička dokumentacija kod:**
FF GROUP TOOL INDUSTRIES S.A.,
19300, Aspropyrgos-Greece

Loudovikos Tsirigiotos
Operations & Engineering



FF GROUP TOOL INDUSTRIES S.A., 19300
Aspropyrgos-Greece. 4/05/2018

ROMÂNĂ

INDICAȚII GENERALE DE AVERTIZARE PENTRU SCULE ELECTRICE

Citiți toate indicațiile de avertizare și instrucțiunile. Nerespectarea indicațiilor de avertizare și a instrucțiunilor poate provoca electrocutare, incendii și/sau răni grave. Păstrați toate indicațiile de avertizare și instrucțiunile în vederea utilizărilor viitoare. Termenul de „sculă electrică” folosit în indicațiile de avertizare se referă la sculele electrice alimentate de la rețea (cu cablu de alimentare) și la sculele electrice cu acumulator (fără cablu de alimentare).

SIGURANȚA LA LOCUL DE MUNCĂ

- Mențineți-vă sectorul de lucru curat și bine iluminat. Dezordinea sau sectoarele de lucru neluminate pot duce la accidente.
- Nu lucrați cu scula electrică în mediu cu pericol de explozie, în care există lichide, gaze sau pulberi inflamabile. Sculele electrice generează scântei care pot aprinde praful sau vaporii.
- Nu permiteți accesul copiilor și al altor persoane în timpul utilizării sculei electrice. Dacă vă este distrasă atenția puteți pierde controlul asupra mașinii.

SIGURANȚĂ ELECTRICĂ

- Ștecherul sculei electrice trebuie să fie potrivit prizei electrice. Nu este în nici un caz permisă modificarea ștecherului. Nu folosiți fișe adaptoare la sculele electrice legate la pământ de protecție. Ștecherile nemodificate și prizele corespunzătoare diminuează riscul de electrocutare.
- Evitați contactul corporal cu suprafețe legate la pământ ca țevi, instalații de încălzire, sobe și frigidere. Există un risc crescut de electrocutare atunci când corpul vă este legat la pământ.
- Feriți mașina de ploaie sau umezeală. Pătrunderea apei într-o sculă electrică mărește riscul de electrocutare.
- Nu schimbați destinația cablului folosindu-l pentru transportarea sau suspendarea sculei electrice ori pentru a trage ștecherul afară din priză. Feriți cablul de căldură, ulei, muchii ascuțite sau componente aflate în mișcare. Cablurile deteriorate sau încurcate măresc riscul de electrocutare.
- Atunci când lucrați cu o sculă electrică în aer liber, folosiți numai cabluri prelungitoare adecvate și pentru mediul exterior. Folosirea unui cablu prelungitor adecvat pentru mediul exterior diminuează riscul de electrocutare.
- Atunci când nu poate fi evitată utilizarea sculei electrice în mediu umed, folosiți un întrerupător automat de protecție împotriva tensiunilor periculoase. Întrebuințarea unui întrerupător automat de protecție împotriva tensiunilor periculoase reduce riscul de electrocutare.

SIGURANȚA PERSOANELOR

- Fiți atenți, aveți grijă de ceea ce faceți și procedați rațional atunci când lucrați cu o sculă electrică. Nu folosiți scula electrică atunci când sunteți oboșiți sau vă aflați sub influența drogurilor, a alcoolului sau a medicamentelor. Un moment de neatenție în timpul utilizării mașinii poate duce la răni grave.

- ▶ Purtați echipament personal de protecție și întotdeauna ochelari de protecție. Purtarea echipamentului personal de protecție, ca masca pentru praf, încălțăminte de siguranță antiderapantă, casca de protecție sau protecția auditivă, în funcție de tipul și utilizarea sculei electrice, diminuează riscul rănilor.
- ▶ Evitați o punere în funcțiune involuntară. Înainte de a introduce ștecherul în priză și/sau de a introduce acumulatorul în scula electrică, de a o ridica sau de a o transporta, asigurați-vă că aceasta este oprită. Dacă atunci când transportați scula electrică țineți degetul pe întrerupător sau dacă porniți scula electrică înainte de a o racorda la rețeaua de curent, puteți provoca accidente.
- ▶ Înainte de pornirea sculei electrice îndepărtați dispozitivele de reglare sau cheile fixe din aceasta. Un dispozitiv sau o cheie lăsată într-o componentă de mașină care se rotește poate duce la răniri.
- ▶ Evitați o ținută corporală nefirească. Adoptați o poziție stabilă și mențineți-vă întotdeauna echilibrul. Astfel veți putea controla mai bine mașina în situații neașteptate.
- ▶ Purtați îmbrăcăminte adecvată. Nu purtați îmbrăcăminte largă sau podoabe. Feriți părul, îmbrăcăminte și mânușile de piesele aflate în mișcare. Îmbrăcăminte largă, părul lung sau podoabele pot fi prinse în piesele aflate în mișcare.
- ▶ Dacă pot fi montate echipamente de aspirare și colectare a prafului, asigurați-vă că acestea sunt racordate și folosite în mod corect. Folosirea unei instalații de aspirare a prafului poate duce la reducerea poluării cu praf.

UTILIZAREA ȘI MANEVRAREA ATENTĂ A SCULELOR ELECTRICE

- ▶ Nu suprasolicitați mașina. Folosiți pentru executarea lucrării dv. scula electrică destinată acelui scop. Cu scula electrică potrivită lucrați mai bine și mai sigur în domeniul de putere indicat.
- ▶ Nu folosiți scula electrică dacă aceasta are întrerupător defect. O sculă electrică, care nu mai poate fi pornită sau oprită, este periculoasă și trebuie reparată.
- ▶ Scoateți ștecherul afară din priză și/sau îndepărtați acumulatorul, înainte de a executa reglaje, a schimba accesoriul sau de a pune mașina la o parte. Această măsură de prevedere împiedică pornirea involuntară a sculei electrice.
- ▶ Păstrați sculele electrice nefolosite la loc inaccesibil copiilor. Nu lăsați să lucreze cu mașina persoane care nu sunt familiarizate cu aceasta sau care nu au citit aceste instrucțiuni. Sculele electrice devin periculoase atunci când sunt folosite de persoane lipsite de experiență.
- ▶ Întrețineți-vă scula electrică cu grijă. Controlați dacă componentele mobile ale sculei electrice funcționează impecabil și dacă nu se blochează, sau dacă există piese rupte sau deteriorate astfel încât să afecțeze funcționarea sculei electrice. Înainte de utilizare dați la reparat piesele deteriorate. Cauza multor accidente a fost întreținerea necorespunzătoare a sculelor electrice.
- ▶ Mențineți bine ascuțite și curate dispozitivele de tăiere. Dispozitivele de tăiere întreținute cu grijă, cu tășuri ascuțite se înțepenesc în mai mică măsură și pot fi conduse mai ușor.
- ▶ Folosiți scula electrică, accesoriile, dispozitivele de lucru etc. conform prezentelor instrucțiuni. Țineți cont de condițiile de lucru și de activitatea care trebuie

desfășurată. Folosirea sculelor electrice în alt scop decât pentru utilizările prevăzute, poate duce la situații periculoase.

SERVICE

Încredințați scula electrică pentru reparare numai personalului de specialitate, calificat în acest scop, repararea făcându-se numai cu piese de schimb originale. Astfel veți fi siguri că este menținută siguranța mașinii.

INSTRUCȚIUNI PRIVIND SIGURANȚA PENTRU MAȘINI DE GĂURIT

- ▶ Purtați protecții auditive în timpul găuririi cu percuție.
- ▶ Prindeți scula electrică de suprafețele de prindere izolate atunci când executați operații în cursul cărora accesoriul poate atinge conductorii ascunși sau propriul cordul de alimentare. Contactul cu un cablu aflat sub tensiune poate pune sub tensiune și componentele metalice ale sculei electrice și duce la electrocutare.
- ▶ Opriti imediat scula electrică dacă dispozitivul de lucru se blochează. Fiți pregătiți la reculul generat de acest blocaj. Dispozitivul de lucru se blochează dacă:
 - scula electrică este suprasolicitată sau
 - este răsucită în piesa de lucru.
- ▶ Apucați strâns mașina în timpul lucrului și adoptați o poziție stabilă. Scula electrică se conduce mai bine cu ambele mâini.
- ▶ Folosiți detectoare adecvate pentru a localiza conducte de alimentare ascunse sau adresați-vă în acest scop regiei locale furnizoare de utilități. Contactul cu conductorii electrici poate duce la incendiu și electrocutare. Deteriorarea unei conducte de gaz poate provoca explozii. Spargerea unei conducte de apă cauzează pagube materiale sau poate duce la electrocutare.
- ▶ Asigurați piesa de lucru. O piesă de lucru fixată cu dispozitive de prindere sau într-o menghină este ținută mai sigur decât cu mâna dumneavoastră.
- ▶ Înainte de a pune jos scula electrică așteptați ca aceasta să se oprească complet. Dispozitivul de lucru se poate agăța și duce la pierderea controlului asupra sculei electrice.

CONECTAREA LA SURSA DE ALIMENTARE

Asigurați-vă că informațiile privind alimentarea de pe plăcuța de identificare a echipamentului sunt compatibile cu alimentarea la care doriți să o conectați. Acest echipament face parte din Clasa II* și este proiectat să fie conectat la o sursă de alimentare detaliată pe plăcuța de identificare și compatibilă cu ștecherul livrat. Dacă este necesar un prelungitor, folosiți un prelungitor compatibil aprobat pentru acest echipament. Urmați toate instrucțiunile livrate cu prelungitorul.

*Izolație dublă : Acest produs nu necesită legare la pământ deoarece s-a aplicat izolație suplimentară la izolația de bază pentru a-l proteja de electroșocuri în caz de defectare a izolației de bază.

INSTRUCȚIUNI PRIVIND UTILIZAREA PRELUNGITOARELOR

- ▶ Asigurați-vă că prelungitorul dumneavoastră este în stare bună. La utilizarea unui prelungitor, asigurați-vă că acesta este destul de rezistent să suporte curentul consumat de unealta electrică. Un cablu subdimensionat va determina o cădere a tensiunii,

cauzând pierderi de putere și supraîncălzise.

- Întotdeauna înlocuiți prelungitorul avariât sau trimiteți-l spre a fi reparat de o persoană calificată înainte de a-l utiliza.
- Protejați prelungitoarele de obiectele ascuțite, căldură excesivă și zone umede/cu igrasie.
- Utilizați un circuit electric separat pentru uneltele dumneavoastră. Acest circuit trebuie să fie protejată cu o siguranță cu decalaj. Anterior conectării la circuitul de alimentare, asigurați-vă că întrerupătorul se află în poziția OFF (oprit) și tensiunea electrică are aceeași valoare cu cea indicată pe plăcuța de identificare a motorului. Operarea la o tensiune mai scăzută va avaria motorul.

SPECIFICAȚIILE PRODUSULUI

DOMENIUL DE UTILIZARE

Mașină este destinată găuririi cu percuție în cărămidă, beton și piatră, cât și găuririi în lemn, metal, ceramică și material plastic. Mașinile cu reglare electronică și funcționare dreapta/stânga pot fi folosite și la înșurubare și filetare.

DATE TEHNICE

Număr de identificare		41338
Model		ID 750 PRO
Tensiune nominală	V	220-240
	Hz	50/60
Putere nominală	W	750
Turație la mersul în gol	min ⁻¹	0-3.000
Frekvenția udara	min ⁻¹	0-48.000
Prihvat stezne glave	mm	1,5 - 13
Težina	kg	2,2
Capacități de perforare:		
Oțel	mm	10
Beton	mm	13
Lemn	mm	30
Valorile zgomotului emis au fost determinate conform EN 60745-1		
Nivelul de zgomot evaluat A al mașinii este în mod normal de		
Nivel presiune sonoră	dB(A)	89,7
Nivel putere sonoră	dB(A)	100,7
Incertitudine K	dB	3
Valorile totale ale vibrațiilor ah (suma vectorială a trei direcții) și incertitudinea K au fost determinate conform EN 60745-1		
Nivelul vibrațiilor:		
a _h	m/s ²	12,7
K	m/s ²	1,5

IDENTIFICARE

1. Întrerupător pornit/oprit
2. Tastă de fixare pentru întrerupătorul pornit/oprit
3. Rozetă de reglare pentru preselecția turației
4. Comutator de schimbare a direcției de rotație

5. Comutator „Găurire/găurire cu percuție”
6. Mâner suplimentar
7. Mandrină rapidă
8. Limitator de adâncime

MÂNER AUXILIAR (06)

Utilizați aparatul dvs. doar cu mânerul auxiliar. Mânerul auxiliar poate fi reglat în 11 puncte pentru a obține o poziție de lucru în care nivelul de oboseală să fie redus. Rotiți partea inferioară a mânerului auxiliar și împingeți mânerul auxiliar spre înainte până când îl puteți pivota în poziția dorită. Apoi, trageți mânerul auxiliar înapoi și strângeți-l, rotind partea inferioară a mânerului auxiliar.

REGLAREA ADÂNCIMII DE GĂURIRE

Adâncimea de găurire dorită poate fi reglată cu ajutorul opritorului de adâncime (08). Slăbiți mânerul auxiliar și introduceți tija opritorului de adâncime. Trageți spre exterior opritorul de adâncime până în momentul în care vârful capătului de burghiu și vârful opritorului de adâncime corespund adâncimii de găurire dorite. Restrângeți mânerul auxiliar la loc.

SCHIMBAREA ACCESORIILOR



Pentru schimbarea accesoriilor folosiți mânuși de protecție. În timpul proceselor de lucru mai îndelungate mandrina se poate încălzi puternic.

- Fixați bucașa posterioară (01) a mandrinei rapide (07) și rotiți bucașa anterioară (09) în direcția de rotație (c), până când accesoriul poate fi introdus.
- Introduceți accesoriul.
- Fixați bucașa posterioară (10) a mandrinei rapide (07) și rotiți puternic cu mâna bucașa anterioară (09) în direcția de rotație (d), până când nu se mai aude zgomotul de forțare a înclchetării. Prin aceasta mandrina se blochează automat.
- Mandrina se va debloca din nou, atunci când, pentru îndepărtarea accesoriului, veți roti bucașa anterioară (09) în direcție opusă.

DISPOZITIVE ȘURUBELNIȚĂ

În cazul utilizării capetelor de șurubelniță ar trebui să folosiți întotdeauna un adaptor universal pentru capete de șurubelniță. Utilizați întotdeauna numai capete de șurubelniță potrivite pentru capul de șurub care trebuie înșurubat. Pentru înșurubare poziționați întotdeauna comutatorul „Găurire/găurire cu percuție” (05) tpe simbolul „Găurire”.



FUNCȚIONARE

REGLAREA DIRECȚIEI DE ROTAȚIE

Cu comutatorul de schimbare a direcției de rotație (04) puteți schimba direcția de rotație a sculei electrice. Atunci când întrerupătorul pornit/oprit (01) este apăsat acest lucru nu mai este însă posibil.

- **Funcționare dreapta:** Pentru găurire și înșurubare de șuruburi împingeți spre stânga comutatorul de schimbare a direcției de rotație (04).
- **Funcționare stânga:** Pentru slăbire respectiv deșurubare de șuruburi și piulițe împingeți spre dreapta comutatorul de schimbare a direcției de rotație (04).

REGLAREA MODULUI DE FUNCȚIONARE

- **Găurire și înșurubare:** Poziționați comutatorul (05) pe simbolul „Găurire” .
- **Găurire cu percuție:** Poziționați comutatorul (05) pe simbolul „Găurire cu percuție” . Comutatorul se înclinetează perceptibil și poate fi acționat și cu motorul în funcțiune.

PORNIRE/OPRIRE

- Apăsai pentru punerea în funcțiune a sculei electrice întrerupătorul pornit/oprit (01) și țineți-l apăsat.
- Pentru fixarea în poziție apăsată a întrerupătorului pornit/oprit (01), apăsați tasta de fixare (02). Pentru oprirea sculei electrice eliberați întrerupătorul pornit/oprit (01) respectiv, dacă acesta a fost blocat cu tasta de fixare (02), apăsați scurt întrerupătorul pornit/oprit (01) și apoi eliberați-l din nou.

REGLAREA TURAJIEI/A NUMĂRULUI DE PERCUȚII

Puteți regla fără trepte turația/numărul de percuții al sculei electrice deja pornite prin varierea forței de apăsare exercitate asupra întrerupătorului pornit/oprit (01).

O apăsare ușoară a întrerupătorului pornit/oprit (01) are drept efect o turație/număr de percuții scăzut. O dată cu creșterea apăsării se mărește și turația/numărul de percuții.

PRESELECȚIA TURAJIEI/A NUMĂRULUI DE PERCUȚII

Cu rozeta de reglare pentru preselecția turației (03), puteți preselecția turația chiar în timpul funcționării mașinii. Turația/numărul de percuții necesar depinde de material și de condițiile de lucru, putându-se determina printr-o probă practică.

ÎNȚEȚINEREA

Inspekția și curățarea regulată reduce necesitatea operațiilor de întreținere și va păstra echipamentul în stare bună de funcționare. Motorul trebuie ventilat corect în timpul operării. Din acest motiv evitați blocarea intrărilor de aer.

PROTECȚIA MEDIULUI

-  Reciclați materiile prime în loc să le eliminați ca deșeuri. Aparatul, accesoriile și ambalajul trebuie sortate pentru reciclarea ecologică. Componentele din plastic sunt etichetate pentru reciclarea pe categorii.

EXPLICAREA SIMBOLURILOR

Izolație dublă



Doar pentru utilizare în spații închise. Nu expuneți la ploaie.



Purtați protecții pentru urechi.



Afectarea plămânilor dacă nu este purtată o mască eficientă împotriva prafului.



Purtați mănuși de protecție



Deteriorarea auzului dacă nu este purtată o protecție auditivă eficientă



Pentru a reduce riscul de vătămare corporală, utilizatorul trebuie să citească și să înțeleagă acest manual înainte de a utiliza acest produs.



Important!



Respectă standardele de siguranță relevante

GARANȚIE

Acest produs este garantat în conformitate cu reglementările legale/specifice fiecărei țări, în vigoare la data achiziției de către primul utilizator. Avariile care pot fi atribuite uzurii normale, supraîncălzirii sau manipulării necorespunzătoare vor fi excluse din garanție. În cazul unei revendicări, vă rugăm să trimiteți aparatul, complet asamblat, la distribuitorul dvs. sau la Centrul de service pentru aparate electrice.

DECLARAȚIE DE CONFORMITATE 

- Declaram pe proprie răspundere că acest produs este conform cu următoarele standarde sau documente standardizate: EN 60745-1, EN 60745-2-1, în conformitate cu regulile 2006/42/EC.

▪ Documentație tehnică la:

FF GROUP TOOL INDUSTRIES S.A.,
19300, Aspropyrgos-Greece

Loudovikos Tsirigiotis
Operations & Engineering

FF GROUP TOOL INDUSTRIES S.A., 19300
Aspropyrgos-Greece. 4/05/2018

БЪЛГАРСКИ

ОБЩИ УКАЗАНИЯ ЗА БЕЗОПАСНА РАБОТА

Прочетете внимателно всички указания. Неспазването на приведените по-долу указания може да доведе до токов удар, пожар и/или тежки травми. Съхранявайте тези указания на сигурно място. Използваният по-долу термин «електроинструмент» се отнася до захранвани от електрическата мрежа електроинструменти (със захранващ кабел) и до захранвани от акумулаторна батерия електроинструменти (без захранващ кабел).

БЕЗОПАСНОСТ НА РАБОТНОТО МЯСТО

- ▶ Поддържайте работното си място чисто и добре осветено. Безпорядъкът и недостатъчното осветление могат да спомогнат за възникването на трудова злополука.
- ▶ Не работете с електроинструмента в среда с повишена опасност от възникване на експлозия, в близост до леснозапалими течности, газове или прахообразни материали. По време на работа в електроинструментите се отделят искри, които могат да възпламят прахообразни материали или пари.
- ▶ Дръжте деца и странични лица на безопасно разстояние, докато работите с електроинструмента. Ако вниманието Ви бъде отклонено, може да загубите контрола над електроинструмента.

БЕЗОПАСНОСТ ПРИ РАБОТА С ЕЛЕКТРИЧЕСКИ ТОК

- ▶ Щепселът на електроинструмента трябва да е подходящ за ползвания контакт. В никакъв случай не се допуска изменение на конструкцията на щепсела. Когато работите със занулени електроуреди, не използвайте адаптери за щепсела. Ползването на оригинални щепсели и контакти намалява риска от възникване на токов удар.
- ▶ Избягвайте допира на тялото Ви до заземени тела, напр. тръби, отоплителни уреди, пещи и хладилници. Когато тялото Ви е заземено, рискът от възникване на токов удар е по-голям.
- ▶ Предпазвайте електроинструмента си от дъжд и влага. Проникването на вода в електроинструмента повишава опасността от токов удар.
- ▶ Не използвайте захранващ кабел за цели, за които той не е предвиден, напр. за да носите електроинструмента за кабела или да извадите щепсела от контакта. Предпазвайте кабела от нагряване, омасляване, допир до остри ръбове или до подвижни звена на машини. Повредени или усукани кабели увеличават риска от възникване на токов удар.
- ▶ Когато работите с електроинструмент навън, използвайте само удължителни кабели, подходящи за работа на открито. Използването на удължител, предназначен за работа на открито, намалява риска от възникване на токов удар.
- ▶ Ако се налага използването на електроинструмента във влажна среда, използвайте предпазен прекъсвач за утечни токове. Използването на предпазен прекъсвач за утечни токове намалява опасността от възникване на токов удар.

БЕЗОПАСЕН НАЧИН НА РАБОТА

- ▶ Бъдете концентрирани, следете внимателно действията си и постъпвайте предпазливо и разумно. Не използвайте електроинструмента, когато сте уморени или под влиянието на наркотични вещества, алкохол или упойващи лекарства. Един миг разсеаност при работа с електроинструмент може да има за следствие изключително тежки наранявания.
 - ▶ Работете с предпазващо работно облекло и винаги с предпазни очила. Носенето на подходящи за ползвания електроинструмент и извършваната дейност лични предпазни средства, като дихателна маска, здрави плътнотазворени обувки със стабилен грайфер, защитна каска или шумозаглушители (антифони), намалява риска от възникване на трудова злополука.
 - ▶ Избягвайте опасността от включване на електроинструмента по невнимание. Преди да включите щепсела в захранващата мрежа или да поставите акумулаторната батерия, се уверявайте, че пусковият прекъсвач е в положение «изключено». Ако, когато носите електроинструмента, държите пръста си върху пусковия прекъсвач, или ако подавате захранващо напрежение на електроинструмента, когато е включен, съществува опасност от възникване на трудова злополука.
 - ▶ Преди да включите електроинструмента, се уверявайте, че сте отстранили от него всички помощни инструменти и гаечни ключове. Помощен инструмент, забравен на въртящо се звено, може да причини травми.
 - ▶ Избягвайте неестествените положения на тялото. Работете в стабилно положение на тялото и във всеки момент поддържайте равновесие. Така ще можете да контролирате електроинструмента по-добре и побезопасно, ако възникне неочаквана ситуация.
 - ▶ Работете с подходящо облекло. Не работете с широки дрехи или украшения. Дръжте косата си, дрехите и ръкавици на безопасно разстояние от въртящи се звена на електроинструментите. Широките дрехи, украшенията, дългите коси могат да бъдат захванати и увлечени от въртящи се звена.
 - ▶ Ако е възможно използването на външна аспирационна система, се уверявайте, че тя е включена и функционира изправно. Използването на аспирационна система намалява рисковете, дължащи се на отделящата се при работа прах.
- ### ГРИЖЛИВО ОТНОШЕНИЕ КЪМ ЕЛЕКТРОИНСТРУМЕНТИТЕ
- ▶ Не претоварвайте електроинструмента. Използвайте електроинструментите само съобразно тяхното предназначение. Ще работите по-добре и по-безопасно, когато използвате подходящия електроинструмент в заданията от производителя диапазон на натоварване.
 - ▶ Не използвайте електроинструмент, чиито пусков прекъсвач е повреден. Електроинструмент, който не може да бъде изключван и включван по предвидения от производителя начин, е опасен и трябва да бъде ремонтиран.
 - ▶ Преди да промените настройките на електроинструмента, да замените работни инструменти и допълнителни приспособления, както и когато

продължително време няма да използвате електроинструмента, изключвайте щепсела от захранващата мрежа и/или изваждайте акумулаторната батерия. Тази мярка премахва опасността от задействане на електроинструмента по невнимание.

- ▶ Съхранявайте електроинструментите на места, където не могат да бъдат достигнати от деца. Не допускайте те да бъдат използвани от лица, които не са запознати с начина на работа с тях и не са прочели тези инструкции. Когато са в ръцете на неопитни потребители, електроинструментите могат да бъдат изключително опасни.
- ▶ Поддържайте електроинструментите си грижливо. Проверявайте дали подвижните звена функционират безукорно, дали не заклиняват, дали има счупени или повредени детайли, които нарушават или изменят функциите на електроинструмента. Преди да използвате електроинструмента, се грижете повредените детайли да бъдат ремонтирани. Много от трудовете злополуки се дължат на по-добре поддържани електроинструменти и уреди.
- ▶ Поддържайте режещите инструменти винаги добре заточени и чисти. Добре поддържаните режещи инструменти с остри ръбове оказват по-малко съпротивление и се водят по-леко.
- ▶ Използвайте електроинструментите, допълнителните приспособления, работните инструменти и т.н., съобразно инструкциите на производителя. При това се съобразявайте и с конкретните работни условия и операции, които трябва да изпълните. Използването на електроинструменти за различни от предвидените от производителя приложения повишава опасността от възникване на трудови злополуки.

ПОДДЪРЖАНЕ

Допускайте ремонтът на електроинструментите Ви да се извършва само от квалифицирани специалисти и само с използването на оригинални резервни части. По този начин се гарантира съхраняване на безопасността на електроинструмента.

УКАЗАНИЯ ЗА БЕЗОПАСНА РАБОТА С БОРМАШИНИ

- ▶ При ударно пробиване работете с шумозаглушители (антифони).
- ▶ Когато съществува опасност по време на работа работният инструмент да засегне скрити под повърхността проводници под напрежение или захранващия кабел, захващайте електроинструмента само до изолираните ръкохватки. При контакт с проводници под напрежение то може да се предаде на металните елементи на електроинструмента и това да предизвика токов удар.
- ▶ Ако работният инструмент се заклини, незабавно изключете електроинструмента. Бъдете подготвени за възникването на големи реакционни моменти, които предизвикват откат. Електроинструментът блокира, ако:
 - бъде претоварен или
 - се заклини в обработвания детайл
- ▶ По време на работа дръжте електроинструмента здраво с двете ръце и заемайте стабилно положение на тялото. С двете ръце електроинструментът се води по-сигурно.

- ▶ Използвайте подходящи прибори, за да откриете евентуално скрити под повърхността тръбопровода, или се обърнете към съответното местно снабдително дружество. Влизането в съприкосновение с проводници под напрежение може да предизвика пожар и токов удар. Увреждането на газопровод може да доведе до експлозия. Повреждането на водопровод има за последствие големи материални щети и може да предизвика токов удар.
- ▶ Осигурявайте обработвания детайл. Детайл, захранван с подходящи приспособления или скоби, е застопорен по здраво и сигурно, отколкото, ако го държите с ръка.
- ▶ Преди да оставите електроинструмента, изваквайте въртенето да спре напълно. В противен случай използваният работен инструмент може да допре друг предмет и да предизвика неконтролирано преместване на електроинструмента.

СВЪРЗВАНЕ КЪМ ЕЛЕКТРИЧЕСКАТА МРЕЖА

Уверете се, че информацията за захранването на табелката с данни за номиналната мощност на машината е съвместима с електрозахранването, към което възнамерявате да я свържете. Този уред е Клас II* и е предназначен за свързване към захранване, съответстващо на описаното на табелката и съвместимо с монтирания щепсел. Ако е необходим удължител, използвайте одобрен и съвместим кабел, предназначен за характеристиките на този уред. Следвайте инструкциите, предоставени от удължителя.

* двойна изолация : Този продукт не изисква заземяване, тъй като към основната изолация е приложена допълнителна изолация, за да се осигури защитата от токов удар в случай на повреда на основната изолация.

УКАЗАНИЯ ЗА ИЗПОЛЗВАНЕ НА УДЪЛЖИТЕЛНИ КАБЕЛИ

- ▶ Уверете се, че вашият удължителен кабел е в добро състояние. Когато използвате удължителен кабел, не забравяйте да използвате достатъчно тежък кабел, който да може да понесе електричеството, от което ще се захранва вашият продукт. Кабел с по-малка дължина ще причини спад в мрежовото напрежение, което ще доведе до загуба на мощност и прегряване.
- ▶ Уверете се, че вашият удължителен кабел е правилно свързан и е в добро състояние. Винаги подменяйте повредения удължителен кабел или осигурявайте поправянето му от квалифицирано лице, преди да го използвате.
- ▶ Предпазвайте удължителните кабели от остри предмети, прекомерна топлина и мокри/влажни зони.
- ▶ Използвайте отделна електрическа верига за вашите инструменти. Тази верига трябва да бъде защитена с подходящ предпазител със забавено действие. Преди да свържете мотора към захранващия кабел, се уверете, че ключът е в положение ИЗКЛ. и че електрическото напрежение е същото като напрежението, отпечатано на табелката на двигателя. Работата с по-ниско напрежение ще повреди мотора.

СПЕЦИФИКАЦИИ НА ПРОДУКТА

ПРЕДНАЗНАЧЕНИЕ

Електроинструментът е предназначен за ударно пробиване в зидария, бетон, каменни материали, както и за пробиване в дърво, метал, керамика или пластмаси. Електроинструменти с електронно управление и дясна/лява посока на въртене могат да се използват и за завиване/развиване на винтови съединения.

ТЕХНИЧЕСКИ ДАННИ

Артикул №	41338	
Модел	ID 750 PRO	
Номинално напрежение	V	220-240
	Hz	50/60
Номинална консумирана мощност	W	750
Скорост на въртене на празен ход	min ⁻¹	0-3.000
Скорост на удар	min ⁻¹	0-48.000
Капацитет на патронника	mm	1,5 - 13
Тегло	kg	2,2
Капацитет на пробиване:		
Стомана	mm	10
Бетон	mm	13
Дърво	mm	30
Стойностите на излъчвания шум са определени съгласно EN 60745-1		
Равнището A на излъчвания шум обикновено е		
Равнище на звуковото налягане	dB(A)	89,7
Мощност на звука	dB(A)	100,7
Неопределеност K	dB	3
Пълната стойност на вибрациите ah (векторната сума по трите направления) и неопределеността K са определени съгласно EN 60745-1		
Ниво на вибрации:		
a _h	m/s ²	12,7
K	m/s ²	1,5

ИДЕНТИФИКАЦИЯ

1. Пусков прекъсвач
2. Застопоряващ бутон за пусковия прекъсвач
3. Потенциометър за предварителен избор на скоростта на въртене
4. Превключвател за посоката на въртене
5. Превключвател «Пробиване/Ударно пробиване»
6. Спомагателна ръкохватка
7. Патронник за бързо захващане
8. Дълбочинен ограничител

СПОМАГАТЕЛНА ДРЪЖКА (06)

Използвайте машината само със спомагателната дръжка. Спомагателната дръжка може да се настрои на 11 позиции, за да предостави безопасна работна позиция, осигуряваща ниско ниво на умора. Завъртете долната част на спомагателната дръжка и я натиснете напред, докато я завъртите до желаното положение. След това издърпайте спомагателната дръжка отново назад и я затегнете, като завъртите долната ѝ част.

РЕГУЛИРАНЕ НА ДЪЛБОЧИНАТА НА ПРОБИВАНЕ

Необходима дълбочина на пробиване може да се настрои с ограничителя за дълбочина **(08)**. Разхлабете спомагателната дръжка и поставете лоста на ограничителя за дълбочина. Издърпайте ограничителя за дълбочина, докато разстоянието между върха на свредлото и върха на ограничителя за дълбочина не паснат на желаната дълбочина на пробиване. Затегнете отново спомагателната дръжка.

СМЯНА НА РАБОТНИЯ ИНСТРУМЕНТ



Сменяйте работния инструмент с предпазни ръкавици. При продължителна работа патронникът може да се нагорее силно.

- Задръжте здраво задната втулка **(10)** на патронника за бързо застопоряване **(07)** и завъртете предната втулка **(09)** по посока на въртене **(с)**, докато работният инструмент може да бъде вкаран.
- Вкарайте работния инструмент.
- Задръжте здраво задната втулка **(10)** на патронника за бързо захващане **(07)** и завъртете силно на ръка предната втулка **(09)** в посоката **(d)**, докато престане да се чува прещракване. С това патронникът се застопорява.
- Инструментът се освобождава, когато завъртите предната втулка **(09)** в противоположна посока.

ИНСТРУМЕНТИ ЗА ЗАВИВАНЕ/РАЗВИВАНЕ

При работа с битове трябва винаги да използвате универсално гнездо. Използвайте само битове, подходящи за главите на винтовете. За завиване винаги поставяйте превключвателя «Пробиване/Ударно пробиване» **(05)** в позиция «Пробиване».

РАБОТА С ЕЛЕКТРОИНСТРУМЕНТА

ИЗБОР НА ПОСОКАТА НА ВЪРТЕНЕ

С помощта на превключвателя **(04)** можете да сменяте посоката на въртене на електроинструмента. Това обаче не е възможно при натиснат пусков прекъсвач **(01)**.

- **Въртене надясно:** За пробиване и завиване на винтове и гайки преместете превключвателя за посоката на въртене **(04)** наляво.
- **Въртене наляво:** За развиване на винтове и гайки преместете превключвателя за посоката на въртене **(04)** надясно.

ИЗБОР НА РЕЖИМА НА РАБОТА

- **Пробиване и завиване:** Поставете превключвателя **(05)** в позиция „Пробиване“

- **Ударно пробиване:** Поставете превключвателя (05) на символа „Ударно пробиване“ . Превключвателят попада в правилната позиция с отчетливо прещракване и може да бъде превключван и по време на работа.

ВКЛЮЧВАНЕ И ИЗКЛЮЧВАНЕ

- За включване на електроинструмента натиснете и задръжте пусковия прекъсвач (01).
- За застопоряващ на натиснатия пусков прекъсвач (01), натиснете бутона (02). За изключване на електроинструмента отпуснете пусковия прекъсвач (01) съответно ако е застопорен с бутона (02), първо натиснете краткотрайно и след това отпуснете пусковия прекъсвач (01).

РЕГУЛИРАНЕ НА СКОРОСТТА НА ВЪРТЕНЕ/ЧЕСТОТАТА НА УДАРИТЕ

В зависимост от силата на натискане на пусковия прекъсвач (01) можете безстепенно да регулирате скоростта на въртене/честотата на ударите на работещия електроинструмент. Лекият натиск върху пусковия прекъсвач (01) предизвиква малка скорост на въртене/ниска честота на ударите. С увеличаване на натиска се увеличава и скоростта на въртене, респ. честотата на ударите.

ПРЕДВАРИТЕЛЕН ИЗБОР НА СКОРОСТТА НА ВЪРТЕНЕ/ЧЕСТОТАТА НА УДАРИТЕ

С потенциометъра (03), можете да установите необходимостта от операции по поддръжката на ударите също и по време на работа. Необходимата скорост на въртене/честота на ударите зависи от обработвания материал и работните условия и може да бъде определена с изпробване.

ПОДДРЪЖКА

Редовната проверка и почистване намаляват необходимостта от операции по поддръжката и ще поддържат инструмента ви в добро работно състояние. Двигателят трябва да бъде правилно вентилиран по време на работата на инструмента. Поради тази причина избягвайте блокирането на отворите за входящ въздух.

ЗАЩИТА НА ОКОЛНАТА СРЕДА



Рециклирайте суровините, вместо да ги изхвърляте като отпадъци. Машината, аксесоарите и опаковката трябва да бъдат сортирани за екологично рециклиране. Пластмасовите компоненти са етикетирани за категоризирано рециклиране.

ОБЯСНЕНИЕ НА СИМВОЛИТЕ



Двойна изолация



Само за използване на закрито. Да не се излага на дъжд.



Носете защита за очите.



Увреждане на белите дробове, ако не се носи ефективна противопрахова маска.



Носете защитни ръкавици



Увреждане на слуха, ако не се носи ефективна защита на слуха.



За да се намали рискът от нараняване, потребителят трябва да прочете и разбере този наръчник, преди да използва продукта.



Важно!



Отговаря на приложимите стандарти за безопасност

ГАРАНЦИЯ

Този продукт е гарантиран в съответствие със законовите/специфичните за страната разпоредби в сила от датата на закупуване от първия потребител. Щетите, причинени от нормално износване, претоварване или неправилно боравене, ще бъдат изключени от гаранцията. В случай на рекламация, моля, изпратете машината напълно сглобена на вашия дилър или сервизен център за електрически инструменти.

ДЕКЛАРАЦИЯ ЗА СЪОТВЕТСТВИЕ

- Декларираме на изцяло наша отговорност, че това изделие е съобразено със следните стандарти или стандартизирани документи: EN 60745-1, EN 60745-2-1, в съответствие с нормативната уредба на 2006/42/ЕС.
- **Подробни технически описания при:**
FF GROUP TOOL INDUSTRIES S.A.,
19300 Aspropyrgos-Greece

Loudovikos Tsirigiotis
Operations & Engineering

FF GROUP TOOL INDUSTRIES S.A.,
19300, Aspropyrgos-Greece. 4/05/2018

FF GROUP[®]

QUALITY POWER TOOLS



FF Group Tool Industries



9,5 Km Attiki Odos, Aspropyrgos

19300, Athens, Greece



+30 210 55 98 400



info@ffgroup-toolindustries.com



www.ffgroup-tools.com